

Документ подписан простой электронной подписью
Информация о владельце:
ФИО: Кабатов Сергей Вячеславович
Должность: Директор института ветеринарной медицины
Дата подписания: 03.06.2022 14:43:47
Уникальный программный ключ:
260956a74722e37c36df5f17e9b760bf9067163bb37f48258

МИНИСТЕРСТВО СЕЛЬСКОГО ХОЗЯЙСТВА РОССИЙСКОЙ ФЕДЕРАЦИИ
Федеральное государственное бюджетное образовательное учреждение
высшего образования
«ЮЖНО-УРАЛЬСКИЙ ГОСУДАРСТВЕННЫЙ АГРАРНЫЙ УНИВЕРСИТЕТ»

ИНСТИТУТ ВЕТЕРИНАРНОЙ МЕДИЦИНЫ



УТВЕРЖДАЮ
Директор института ветеринарной медицины
С.В. Кабатов
«29» апреля 2022 г.

Кафедра Педагогика и социально-экономических дисциплин

Рабочая программа дисциплины

Б1.О.09 УПРАВЛЕНИЕ ПРОЕКТАМИ

Направление подготовки **36.04.02 Зоотехния**

Программа – **Интенсивные технологии птицеводства**

Уровень высшего образования – **магистратура**
Квалификация – **магистр**

Форма обучения - **очная**

Рабочая программа дисциплины «Управление проектами» составлена в соответствии с требованиями Федерального государственного образовательного стандарта высшего образования (ФГОС ВО), утвержденного Приказом Министерства образования и науки Российской Федерации 18.09.2017 г. № 973. Рабочая программа предназначена для подготовки магистра по направлению 36.04.02 Зоотехния, программа: Интенсивные технологии птицеводства.

Настоящая рабочая программа дисциплины составлена в рамках основной профессиональной образовательной программы (ОПОП) и учитывает особенности обучения при инклюзивном образовании лиц с ограниченными возможностями здоровья (ОВЗ) и инвалидов.

Составитель – кандидат сельскохозяйственных наук, доцент Бобылева И.В.

Рабочая программа дисциплины обсуждена на заседании кафедры Педагогика и социально-экономических дисциплин «25» апреля 2022 г. (протокол № 8).

Заведующий кафедрой Педагогика
и социально-экономических дисциплин,
кандидат педагогических наук, доцент

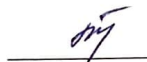

Н.П. Тропникова

Рабочая программа дисциплины одобрена методической комиссией института ветеринарной медицины «28» апреля 2022 г. (протокол №6).

Председатель методической комиссии
института ветеринарной медицины,
кандидат ветеринарных наук, доцент



Н.А. Журавель

Директор Научной библиотеки



И.В. Шатрова

СОДЕРЖАНИЕ

1.	Планируемые результаты обучения по дисциплине, соотнесенные с планируемыми результатами освоения ОПОП	4
1.1.	Цель и задачи дисциплины	4
1.2.	Компетенции и индикаторы их достижений	4
2.	Место дисциплины в структуре ОПОП	5
3.	Объем дисциплины и виды учебной работы	5
3.1.	Распределение объема дисциплины по видам учебной работы	5
3.2.	Распределение учебного времени по разделам и темам	5
4.	Структура и содержание дисциплины, включающее практическую подготовку	6
4.1.	Содержание дисциплины	7
4.2.	Содержание лекций	9
4.3.	Содержание лабораторных занятий	9
4.4.	Содержание практических занятий	9
4.5.	Виды и содержание самостоятельной работы обучающихся	10
5.	Учебно-методическое обеспечение самостоятельной работы обучающихся по дисциплине	11
6.	Фонд оценочных средств для проведения промежуточной аттестации обучающихся по дисциплине	11
7.	Основная и дополнительная учебная литература, необходимая для освоения дисциплины	11
8.	Ресурсы информационно-телекоммуникационной сети «Интернет», необходимые для освоения дисциплины	12
9.	Методические указания для обучающихся по освоению дисциплины	12
10.	Информационные технологии, используемые при осуществлении образовательного процесса по дисциплине, включая перечень программного обеспечения и информационных справочных систем	13
11.	Материально-техническая база, необходимая для осуществления образовательного процесса по дисциплине	13
	Приложение. Фонд оценочных средств для текущего контроля успеваемости и проведения промежуточной аттестации обучающихся	14
	Лист регистрации изменений	69

1. Планируемые результаты обучения по дисциплине, соотнесенные с планируемыми результатами освоения ОПОП

1.1 Цель и задачи дисциплины

Магистр по направлению подготовки 36.04.02 Зоотехния должен быть подготовлен к решению задач профессиональной деятельности следующего типа: производственно-технологический, научно-образовательный.

Цель дисциплины – сформировать у обучающихся систему знаний об управлении проектами, необходимых для подготовки магистра в области зоотехнии, способного к эффективному решению производственных задач в практической деятельности в соответствии с формируемыми компетенциями.

Задачи дисциплины: изучить содержание основных категорий, понятий и принципов управления проектами; изучить основные стадии и функции управления проектами; приобрести знания о процессах бюджетирования и планирования проекта; научиться определять роли и функции основных участников проекта на различных этапах жизненного цикла проекта; овладеть навыками принятия решений в проектном управлении; выстраивать систему коммуникаций в достижении целей проекта; уметь завершать проект и оценивать результаты проектной деятельности; применять полученные знания при решении производственных задач в практической деятельности.

1.2. Компетенции и индикаторы их достижений

УК-2. Способен управлять проектом на всех этапах его жизненного цикла

Код и наименование индикатора достижения компетенции	Формируемые ЗУН	
ИД-1.УК-2 Управляет проектом на всех этапах его жизненного цикла	знания	Обучающийся должен знать: основные категории, понятия и принципы управления проектами в целях решения производственных задач в практической деятельности – (Б1.О.09, УК-2 -З.1)
	умения	Обучающийся должен уметь: применять технологии проектного управления на всех этапах жизненного цикла проекта - (Б1.О.09, УК-2 -У.1)
	навыки	Обучающийся должен владеть: навыками принятия решений в проектном управлении - (Б1.О.09, УК-2 -Н.1)

УК-3. Способен организовывать и руководить работой команды, вырабатывая командную стратегию для достижения поставленной цели

Код и наименование индикатора достижения компетенции	Формируемые ЗУН	
ИД-1.УК-3 Организует и руководит работой команды, вырабатывая командную стратегию для достижения поставленной цели	знания	Обучающийся должен знать: особенности команды и командной работы, методы управления командой в целях достижения эффективности реализации проекта – (Б1.О.09, УК-2 -З.1)
	умения	Обучающийся должен уметь: организовывать и руководить работой команды, вырабатывая командную стратегию в целях достижения эффективности реализации проекта - (Б1.О.09, УК-2 -У.1)
	навыки	Обучающийся должен владеть: навыками управления и организацией работы команды, вырабатывая командную стратегию в целях достижения эффективности реализации проекта - (Б1.О.09, УК-2 -Н.1)

ОПК-3. Способен осуществлять и совершенствовать профессиональную деятельность в соответствии с нормативными правовыми актами в сфере агропромышленного комплекса

Код и наименование индикатора достижения компетенции	Формируемые ЗУН	
	ИД-1. ОПК-3 Осуществляет и совершенствует профессиональную деятельность в соответствии с нормативными правовыми актами в сфере агропромышленного комплекса	знания
умения		Обучающийся должен уметь: применять нормативно - правовые акты, регламентирующие организацию современного бизнеса и порядок разработки инновационных проектов в сфере агропромышленного комплекса - (Б1.О.09, ОПК-3 -У.1)
навыки		Обучающийся должен владеть: навыками применения нормативно - правовой базы, регламентирующей организацию современного бизнеса и порядок разработки инновационных проектов в сфере агропромышленного комплекса - (Б1.О.09, ОПК-3 -Н.1)

2. Место дисциплины в структуре ОПОП

Дисциплина «Управление проектами» относится к обязательной части основной профессиональной образовательной программы магистратуры.

3. Объём дисциплины и виды учебной работы

Объём дисциплины составляет 4 зачетных единицы (ЗЕТ), 144 академических часа (далее часов). Дисциплина изучается в 4 семестре.

3.1. Распределение объема дисциплины по видам учебной работы

Вид учебной работы	Количество часов
Контактная работа (всего)	78
В том числе:	
Лекции (Л)	36
Практические занятия (ПЗ)	36
Контроль самостоятельной работы (КСР)	6
Самостоятельная работа обучающихся (СР)	66
Контроль	зачет
Итого	144

3.2. Распределение учебного времени по разделам и темам

№ темы	Наименование раздела и темы	Всего часов	в том числе				контроль
			контактная работа			СР	
			Л	ПЗ	КСР		
1	2	3	4	5	6	7	8
Раздел 1. Управление проектами: концепция и методология							
1.1.	История управления проектами	4	-	-	2	4	x
1.2.	Понятие «проект». Типы и виды проектов	6	2	2		2	x
1.3.	Управление проектами. Жизненный цикл проекта	8	2	2		4	x

№ темы	Наименование раздела и темы	Всего часов	в том числе				СР	контроль
			контактная работа					
			Л	ПЗ	КСР			
1.4..	Методы отбора проектов	8	2	2		4	x	
1.5.	Кодексы этики проектных менеджеров и их роль в проектировании	4	-	-		4	x	
1.6.	Окружение проекта	6	2	2		2	x	
1.7.	Правовые формы организации бизнеса и разработка проектов	8	2	2		4	x	
1.8.	Инвестиционные проекты. Разработка бизнес-плана	10	2	2		4	x	
Раздел 2. Планирование проекта								
2.1.	Управление отношениями со стейкхолдерами проекта	8	2	2		4	x	
2.2.	Команда проекта	6	2	2		2	x	
2.3.	Организационная структура проекта	6	2	2		2	x	
2.4.	Принятие решений в управлении проектами	6	2	2		2	x	
2.5.	Управление проектами в условиях неопределенности и риска	8	2	2		4	x	
2.6.	Составление сметы и бюджета проекта	8	2	2		4	x	
2.7.	Планирование проекта	8	2	2		4	x	
2.8.	Структурный и процессный план проекта	4	-	-		4	x	
2.9.	Календарное планирование ресурсов и затрат	8	2	2	2	2	x	
Раздел 3. Управление реализацией проекта								
3.1.	Управление коммуникациями проекта	6	2	2		2	x	
3.2.	Контроль реализации проекта. Управление изменениями	6	2	2		2	x	
3.3.	Управление качеством проекта	6	2	2		2	x	
3.4.	Завершение проекта	10	2	2	2	4	x	
	Общая трудоемкость	144	36	36	6	66	-	

4. Структура и содержание дисциплины, включающее практическую подготовку

Практическая подготовка при реализации учебных предметов, курсов, дисциплин (модулей) организуется путем проведения практических занятий, практикумов, лабораторных работ и иных аналогичных видов учебной деятельности, предусматривающих участие обучающихся в выполнении отдельных элементов работ, связанных с будущей профессиональной деятельностью.

Практическая подготовка может включать в себя отдельные занятия лекционного типа, которые предусматривают передачу учебной информации обучающимся, необходимой для последующего выполнения работ, связанных с будущей профессиональной

деятельностью.

Рекомендуемый объем практической подготовки (в процентах от количества часов контактной работы) для дисциплин, реализующих:

- универсальные компетенции (УК) от 5 до 15%;
- общепрофессиональные компетенции (ОПК) от 15 до 50 %;
- профессиональные компетенции (ПК) от 20 до 80%.

4.1 Содержание дисциплины

Раздел 1. Управление проектами: концепция и методология

Понятие «проект». Типы и виды проектов

Объект, предмет, теоретические и практические задачи дисциплины управления проектами. Содержание основных категорий, понятий и принципов управления проектами. Основные области управления проектами. Принципы классификации проектов, их основные типы и виды. Особенности управления проектами различных типов. Определять тип проекта по существенным классификационным признакам. Ограничения проекта, соответствующими его типу и виду.

Управление проектами. Жизненный цикл проекта

Основные характеристики проекта. Жизненный цикл и фазы проекта. Особенности управления проектами. Заинтересованные стороны проекта. Группы процессов в управлении проектами. Информационно-коммуникационные технологии управления проектами.

Методы отбора проектов

Отбор проектов на основании показателей финансовой активности. Факторная модель оценки проектов. Чистый дисконтированный доход. Срок окупаемости. Факторная модель с учетом веса. Нечисловые модели отбора проектов.

Окружение проекта

Структура окружения проекта и ее элементы. Цели проекта. Ближнее и дальнее окружение проекта. Внутреннее и внешнее окружение проекта. Механизмы воздействия элементов структуры на реализацию проекта. Степень приоритетности элементов окружения проекта. Факторы социального окружения, определяющие психологические реакции людей в организации. Мониторинг изменений параметров окружения проекта.

Правовые формы организации бизнеса и разработка проектов

Правовые формы организации предпринимателей. Договорное регулирование проектной деятельности. Договоры коммерческой концессии и франчайзинга. Договоры простого товарищества и совместной деятельности. Современные организационно-правовые формы реализации венчурных инвестиционных проектов в России.

Инвестиционные проекты. Разработка бизнес-плана

Понятие инвестиционного проекта. Техничко-экономическое обоснование. Бизнес-план. Требования к составлению бизнес-плана. Разделы бизнес-плана. Резюме. Бизнес-планирование сельскохозяйственного предприятия по производству молока и говядины.

Раздел 2. Планирование проекта

Управление отношениями со стейкхолдерами проекта

Элементы системы стейкхолдеров проекта и принципы их выделения. Функции стейкхолдеров проекта. Различия между внутренними и внешними стейкхолдерами проекта. Причины и последствия развития конфликтов интересов стейкхолдеров проекта. Интересы различных групп стейкхолдеров. Меры по мотивации стейкхолдеров на поддержку проекта. Сотрудничество со стейкхолдерами проекта. Методы управления поведением стейкхолдеров проекта.

Команда проекта

Особенности команды и командной работы. Создание условий для формирования команды. Критерии оценки эффективности работы команды. Управление эффективной работой команды. Создание высокоэффективных проектных команд.

Организационная структура проекта.

Типы организационных структур предприятия и место в них проектов. Сильные и слабые стороны различных типов проектных структур. Место проекта в организационной структуре предприятия. Матричная и проектная структуры. Методы анализа проектной структуры.

Принятие решений в управлении проектами

Области принятия и типы решений в проектном управлении. Этапы рационального принятия решений и их содержание. Личностные факторы в принятии решений. Механизм принятия удовлетворительных решений. Уровни принятия решений в проектном управлении. Методы рационального принятия решений. Методы выдвижения альтернатив решения. Рациональный подход к принятию решений в управлении проектами.

Управление проектами в условиях неопределенности и риска

Классификация рисков и факторов риска. Методы оценки риска проекта. Особенности проявления факторов риска на различных фазах проекта. Методы оценки рисков проекта. Уровень неопределенности среды проекта. Меры по реагированию на риски проекта. Минимизация рисков проекта.

Составление сметы и бюджета проекта

Содержание сметы проекта. Последовательность действий проектного бюджетирования. Составление сметы и бюджета проекта. Методы бюджетного управления. Возрастание издержек проекта. Особенности сметы для различных фаз проекта. Бюджет затрат на рабочую силу. Бюджеты производственных затрат и закупок. Дополнительные статьи бюджета. Контроль исполнения бюджета.

Планирование проекта

Общее планирование проекта. Декомпозиция работ для планирования проекта. Правила применения методов планирования. Уровни детализации плана. Средства планирования. Координация планов разного уровня.

Календарное планирование ресурсов и затрат

Бюджет затрат проекта. Сетевой график в условиях ограниченности ресурсов. Выравнивание потребности в ресурсах. Планирование проектов в условиях ограниченности ресурсов. Уменьшение продолжительности проекта.

Раздел 3. Управление реализацией проекта

Управление коммуникациями проекта

Понятие «коммуникация проекта», его особенности и отличительные черты. Место и значение коммуникаций в достижении целей проекта. Различие между коммуникациями разного типа (речевые, письменные). Вербальное и невербальное общение. Неформальное общение. Каналы эффективного общения. Деловая переписка и отчетность. Влияние структуры проекта на информационные потоки. Диагностика и оценка коммуникационной системы проекта.

Контроль реализации проекта. Управление изменениями

Задачи, функции, методы мониторинга работ по проекту. Критерии и способы осуществления контроля проекта. Содержание основных этапов контроля. Проектирование системы контроля с обратной связью. Методы контроля. Разработка корректирующих действий. Проведение аудита проекта. Отчет о проверке.

Управление качеством проекта

Основные стандарты, формулирующие требования к качеству проекта и его продукции. Принципы концепции «всеобщего управления качеством». Методы планирования качества. Способы обеспечения качества при реализации проекта. Виды и методы контроля качества. Формирование требований к качеству продукции и проектов.

Завершение проекта

Проблемы, возникающие при долгосрочном, досрочном и форс-мажорном завершении проекта. Операции завершения проекта и функции менеджеров проекта.

Регулирование договорных отношений на завершающей стадии проекта. Документация для передачи заказчику проекта. Оценка работы руководителя проекта и команды в целом. Отчет о проверке готовности проекта.

4.2. Содержание лекций

№ п/п	Наименование лекции	Кол-во часов	Практическая подготовка
1.	Понятие проект. Типы и виды проектов	2	
2.	Управление проектами. Жизненный цикл проекта	2	+
3.	Методы отбора проектов	2	
4.	Окружение проекта	2	
5.	Правовые формы организации бизнеса и разработка проектов	2	
6.	Инвестиционные проекты. Разработка бизнес-плана	2	
7.	Управление отношениями со стейкхолдерами проекта	2	+
8.	Команда проекта	2	
9.	Организационная структура проекта	2	
10.	Принятие решений в управлении проектами	2	+
11.	Управление проектами в условиях неопределенности и риска	2	
12.	Составление сметы и бюджета проекта	2	+
13.	Планирование проекта	2	
14.	Календарное планирование ресурсов и затрат	2	+
15.	Управление коммуникациями проекта	2	
16.	Контроль и аудит проекта	2	+
17.	Информационные системы в управление проектами	2	
18.	Завершение проекта	2	+
	Итого	36	20%

4.3. Содержание лабораторных занятий

Лабораторные занятия не предусмотрены

4.4. Содержание практических занятий

№ пп	Наименование практических занятий	Кол-во часов	Практическая подготовка
1.	Основные понятия проектного управления. Типы и виды проектов	2	
2.	Жизненный цикл проекта	2	+
3.	Методы отбора проектов и определение приоритетности проектов	2	
4.	Окружение проекта	2	
5.	Правовые формы организации бизнеса и разработка проектов. Правовое регулирование проектной деятельности	2	
6.	Инвестиционные проекты. Разработка бизнес-плана. Бизнес-план, его структура и назначение	2	+
7.	Управление отношениями со стейкхолдерами проекта. Определение заинтересованных сторон проекта (стейкхолдеров)	2	+
8.	Команда проекта. Создание команды проекта и организация ее работы	2	
9.	Организационная структура проекта. Проект в организационной структуре организации	2	
10.	Принятие решений в управлении проектам. Методы принятия решений в управлении проектами	2	+
11.	Управление проектами в условиях неопределенности и риска. Методы оценки рисков проекта	2	+
12.	Составление сметы и бюджета проекта	2	+
13.	Средства планирования проекта	2	
14.	Календарное планирование ресурсов и затрат	2	+
15.	Управление коммуникациями проекта	2	

№ пп	Наименование практических занятий	Кол-во часов	Практическая подготовка
16.	Контроль и аудит проекта	2	
17.	Информационные системы в управлении проектами	2	+
18.	Завершение проекта. Решение о закрытии проекта. Процесс завершения проекта.	2	+
	Итого	36	30%

4.5. Виды и содержание самостоятельной работы обучающихся

4.5.1. Виды самостоятельной работы обучающихся

Виды самостоятельной работы обучающихся	Количество часов
Подготовка к практическим занятиям (устному опросу, решению ситуационных задач, тестированию)	34
Подготовка к коллоквиуму	16
Самостоятельное изучение отдельных тем и вопросов	16
Подготовка к промежуточной аттестации	-
Итого	66

4.5.2. Содержание самостоятельной работы обучающихся

№ п/п	Наименование тем и вопросов	Кол-во часов
1.	История управления проектами	4
2.	Понятие «проект». Типы и виды проектов. Стандарты и сертификация в управлении проектами	2
3.	Управление проектами. Жизненный цикл проекта и его фазы.	4
4.	Методы отбора проектов. Цели проекта	4
5.	Кодексы этики проектных менеджеров и их роль в проектировании	4
6.	Окружение проекта. Внешнее и внутреннее окружение проекта	2
7.	Правовые формы организации бизнеса и разработка проектов. Современные организационно-правовые формы реализации венчурных инвестиционных проектов в России.	4
8.	Инвестиционные проекты. Разработка бизнес-плана. Инвестиционные проекты в молочном и мясном скотоводстве	4
9.	Управление отношениями со стейкхолдерами проекта. Методы управления поведением стейкхолдеров проекта.	4
10.	Команда проекта. Командная стратегия	2
11.	Организационная структура проекта. Организационные структуры проектирования	2
12.	Принятие решений в управлении проектами. Личностные факторы в принятии решений.	2
13.	Управление проектами в условиях неопределенности и риска. Риски проекта	4
14.	Составление сметы и бюджета проекта	4
15.	Планирование проекта. Организация процесса выполнения проекта	4
16.	Структурный и процессный план проекта	4
17.	Календарное планирование ресурсов и затрат. Планирование времени	2
18.	Управление коммуникациями проекта. «Человеческий фактор» в управлении проектами	2
19.	Контроль и аудит проекта. Управление изменениями проекта	2
20.	Информационные системы в управлении проектами. Качество проекта	2
21.	Контроль и завершение проекта	4
	Итого	66

5. Учебно-методическое обеспечение самостоятельной работы обучающихся по дисциплине

Учебно-методические разработки имеются в Научной библиотеке ФГБОУ ВО Южно-Уральский ГАУ:

5.1 Бобылева И.В. Управление проектами: методические рекомендации по организации самостоятельной работы обучающихся по направлению подготовки 36.04.02 Зоотехния, программа: Интенсивные технологии птицеводства; квалификация – магистр; форма обучения - очная / И.В. Бобылева. – Троицк: ФГБОУ ВО Южно-Уральский ГАУ, 2022.– 46 с.– Режим доступа: <https://edu.sursau.ru/course/view.php?id=7800>; <http://nb.sursau.ru:8080/localdocs/ivm/02938.pdf>

5.2 Бобылева И.В. Управление проектами: методические указания к практическим занятиям для обучающихся по направлению подготовки 36.04.02 Зоотехния, программа: Интенсивные технологии птицеводства; квалификация – магистр; форма обучения - очная / И.В. Бобылева. – Троицк: ФГБОУ ВО Южно-Уральский ГАУ, 2022.– 76 с. – Режим доступа: <https://edu.sursau.ru/course/view.php?id=7800>; <http://nb.sursau.ru:8080/localdocs/ivm/02939.pdf>

6. Фонд оценочных средств для проведения промежуточной аттестации обучающихся по дисциплине

Для установления соответствия уровня подготовки обучающихся требованиям ФГОС ВО разработан фонд оценочных средств для текущего контроля успеваемости и проведения промежуточной аттестации обучающихся по дисциплине. Фонд оценочных средств представлен в Приложении.

7. Основная и дополнительная учебная литература, необходимая для освоения дисциплины

Основная и дополнительная учебная литература имеется в Научной библиотеке и электронной информационно-образовательной среде ФГБОУ ВО Южно-Уральский ГАУ.

Основная литература

1. Левушкина, С. В. Управление проектами : учебное пособие : [16+] / С. В. Левушкина ; Ставропольский государственный аграрный университет. – Ставрополь : Ставропольский государственный аграрный университет (СтГАУ), 2017. – 204 с. : ил. – Текст : электронный // Университетская библиотека online: электронно-библиотечная система. – URL: <https://biblioclub.ru/index.php?page=book&id=484988> (дата обращения: 05.05.2022). – Режим доступа: для авториз. пользователей.
2. Управление проектами : учебник для вузов / В. Н. Островская, Г. В. Воронцова, О. Н. Момотова [и др.]. — 4-е изд., стер. — Санкт-Петербург : Лань, 2022. — 400 с. — ISBN 978-5-8114-9172-8. — Текст : электронный // Лань : электронно-библиотечная система. — URL: <https://e.lanbook.com/book/187775> (дата обращения: 24.05.2022). — Режим доступа: для авториз. пользователей.
3. Преображенская, Т. В. Управление проектами : учебное пособие : [16+] / Т. В. Преображенская, М. Ш. Муртазина, А. А. Алетдинова ; Новосибирский государственный технический университет. – Новосибирск : Новосибирский государственный технический университет, 2018. – 123 с. : ил., табл. – ISBN 978-5-7782-3558-8. – Текст : электронный // Университетская библиотека online: электронно-библиотечная система. – URL: <https://biblioclub.ru/index.php?page=book&id=574957> (дата обращения: 05.05.2022).– Режим доступа: для авториз. пользователей.
4. Управление проектами : учебное пособие : [16+] / П. С. Зеленский, Т. С. Зимнякова, Г. И. Поподько [и др.] ; отв. ред. Г. И. Поподько ; Сибирский федеральный университет. – Красноярск : Сибирский федеральный университет (СФУ), 2017. – 132 с. : ил. – ISBN 978-5-7638-3711-7. – Текст : электронный // Университетская библиотека online: электронно-библиотечная система. –

URL: <https://biblioclub.ru/index.php?page=book&id=497741> (дата обращения: 05.05.2022).
– Режим доступа: для авториз. пользователей.

Дополнительная литература

5. Аньшин, В. М. Управление проектами: фундаментальный курс : учебник / В. М. Аньшин, А. В. Алешин, К. А. Багратиони ; ред. В. М. Аньшин, О. М. Ильина. – Москва : Издательский дом Высшей школы экономики, 2013. – 624 с. – (Учебники Высшей школы экономики). – ISBN 978-5-7598-0868-8. – Текст : электронный // Университетская библиотека online: электронно-библиотечная система. – URL: <https://biblioclub.ru/index.php?page=book&id=227270> (дата обращения: 05.05.2022). – Режим доступа: для авториз. пользователей.
6. Бучаев, Г. А. Управление проектами: курс лекций : учебное пособие / Г. А. Бучаев ; Дагестанский государственный университет народного хозяйства (ДГУНХ). – Махачкала : ДГУНХ, 2017. – 104 с. – Текст : электронный // Университетская библиотека online: электронно-библиотечная система. – URL: <https://biblioclub.ru/index.php?page=book&id=473822> (дата обращения: 05.05.2022). – Режим доступа: для авториз. пользователей.
7. Скороход, С. В. Управление проектами средствами Microsoft Project: курс : учебное пособие / С. В. Скороход. – Москва : Интернет-Университет Информационных Технологий (ИНТУИТ), 2009. – 277 с. – Текст : электронный // Университетская библиотека online: электронно-библиотечная система. – URL: <https://biblioclub.ru/index.php?page=book&id=234677> (дата обращения: 05.05.2022). – Режим доступа: для авториз. пользователей.
8. Черняк, В. З. Управление инвестиционными проектами : учебное пособие / В. З. Черняк. – Москва : Юнити, 2017. – 351 с. : ил., табл. – ISBN 5-238-00680-2. – (Профессиональный учебник: Менеджмент). – Текст : электронный // Университетская библиотека online: электронно-библиотечная система. – URL: <https://biblioclub.ru/index.php?page=book&id=615835> (дата обращения: 05.05.2022). – Режим доступа: для авториз. пользователей.

8. Ресурсы информационно-телекоммуникационной сети «Интернет», необходимые для освоения дисциплины

1. Единое окно доступа к учебно-методическим разработкам <https://yoypgray.pф>
2. ЭБС «Издательство «Лань» – <http://e.lanbook.com>
3. ЭБС «Университетская библиотека online» – <http://biblioclub.ru>

9. Методические указания для обучающихся по освоению дисциплины

Учебно-методические разработки имеются в Научной библиотеке и электронной информационно-образовательной среде ФГБОУ ВО Южно-Уральский ГАУ:

9.1 Бобылева И.В. Управление проектами: методические рекомендации по организации самостоятельной работы обучающихся по направлению подготовки 36.04.02 Зоотехния, программа: Интенсивные технологии птицеводства; квалификация – магистр; форма обучения - очная / И.В. Бобылева. – Троицк: ФГБОУ ВО Южно-Уральский ГАУ, 2022.– 46 с.– Режим доступа: <https://edu.sursau.ru/course/view.php?id=7800>; <http://nb.sursau.ru:8080/localdocs/ivm/02938.pdf>

9.2 Бобылева И.В. Управление проектами: методические указания к практическим занятиям для обучающихся по направлению подготовки 36.04.02 Зоотехния, программа: Интенсивные технологии птицеводства; квалификация – магистр; форма обучения - очная / И.В. Бобылева. – Троицк: ФГБОУ ВО Южно-Уральский ГАУ, 2022.– 76 с. – Режим доступа: <https://edu.sursau.ru/course/view.php?id=7800>; <http://nb.sursau.ru:8080/localdocs/ivm/02939.pdf>

10. Информационные технологии, используемые при осуществлении образовательного процесса по дисциплине, включая перечень программного обеспечения и информационных справочных систем

В Научной библиотеке с терминальных станций предоставляется доступ к базам данных:

1. «Техэксперт: Базовые нормативные документы»
2. «Техэксперт: Пищевая промышленность»
3. «Сельхозтехника»
4. Электронный каталог Института ветеринарной медицины - http://nb.sursau.ru:8080/cgi/zgate.exe?Init+IVM_rus1.xml,simpl_IVM1.xml+rus

Перечень программного обеспечения, используемого при осуществлении образовательного процесса по дисциплине:

1. Программное обеспечение общего назначения:
 - 1.1 Операционная система Microsoft Windows.
 - 1.2 Офисный пакет Microsoft Office.
 - 1.3 Программный комплекс для тестирования знаний MyTestXPRo 11.0.
 - 1.4 Антивирус Kaspersky Endpoint Security
2. Для экономических дисциплин:
 - 2.1 1С: Предприятие 8. Комплект для обучения в высших и средних учебных заведениях

11. Материально-техническая база, необходимая для осуществления образовательного процесса по дисциплине

Учебные аудитории для проведения учебных занятий, предусмотренных программой, оснащенные оборудованием и техническими средствами обучения

Учебная аудитория №414 для проведения учебных занятий, оснащенная оборудованием и техническими средствами обучения;

Аудитория №414 оснащенная переносным мультимедийным комплексом;

Помещения для самостоятельной работы обучающихся

Помещение № 420 для самостоятельной работы, оснащенное компьютерной техникой с возможностью подключения к сети «Интернет» и обеспечением доступа в электронную информационно-образовательную среду ФГБОУ ВО Южно-Уральский ГАУ.

Перечень оборудования и технических средств обучения

1. Средства мультимедиа:
 - ноутбук AcerPB TE 69-KB
 - экран на штативе Apollo-T 200x200 MW
 - проектор AcerprojectorP 1163

ФОНД ОЦЕНОЧНЫХ СРЕДСТВ

для текущего контроля успеваемости и проведения промежуточной аттестации
обучающихся

СОДЕРЖАНИЕ

1. Компетенции и их индикаторы, формируемые в процессе освоения дисциплины.....	16
2. Показатели, критерии и шкала оценивания индикаторов достижения компетенций	17
3. Типовые контрольные задания и (или) иные материалы, необходимые для оценки знаний, умений, навыков и (или) опыта деятельности, характеризующих сформированность компетенций в процессе освоения дисциплины.....	19
4. Методические материалы, определяющие процедуры оценивания знаний, умений, навыков и (или) опыта деятельности, характеризующих сформированность компетенций	19
4.1. Оценочные средства для проведения текущего контроля успеваемости	20
4.1.1. Устный опрос на практическом занятии.....	20
4.1.2. Решение ситуационных задач на практическом занятии	25
4.1.3. Тестирование.....	42
4.1.4. Коллоквиум	46
4.2 Процедуры и оценочные средства для проведения промежуточной аттестации	54
4.2.1 Зачет.....	54

1. Компетенции и их индикаторы, формируемые в процессе освоения дисциплины

УК-2. Способен управлять проектом на всех этапах его жизненного цикла

Код и наименование индикатора достижения компетенции	Формируемые ЗУН			Наименование оценочных средств	
	знания	умения	навыки	Текущая аттестация	Прмежуточная аттестация
ИД-1.УК-2 Управляет проектом на всех этапах его жизненного цикла	Обучающийся должен знать: основные категории, понятия и принципы управления проектами в целях решения производственных задач в практической деятельности – (Б1.О.09, УК-2 - 3.1)	Обучающийся должен уметь: применять технологии проектного управления на всех этапах жизненного цикла проекта - (Б1.О.09, УК-2 -У.1)	Обучающийся должен владеть: навыками принятия решений в проектном управлении - (Б1.О.09, УК-2 - Н.1)	Устный опрос на практическом занятии, тестирование, решение ситуационных задач на практическом занятии, коллоквиум	Зачет

УК-3. Способен организовывать и руководить работой команды, вырабатывая командную стратегию для достижения поставленной цели

Код и наименование индикатора достижения компетенции	Формируемые ЗУН			Наименование оценочных средств	
	знания	умения	навыки	Текущая аттестация	Прмежуточная аттестация
ИД-1.УК-3 Организует и руководит работой команды, вырабатывая командную стратегию для достижения поставленной цели	Обучающийся должен знать: особенности команды и командной работы, методы управления командой в целях достижения эффективности реализации проекта – (Б1.О.09, УК-2 - 3.1)	Обучающийся должен уметь: организовывать и руководить работой команды, вырабатывая командную стратегию в целях достижения эффективности реализации проекта - (Б1.О.09, УК-2 - У.1)	Обучающийся должен владеть: навыками управления и организацией работы команды, вырабатывая командную стратегию в целях достижения эффективности реализации проекта - (Б1.О.09, УК-2 - Н.1)	Устный опрос на практическом занятии, тестирование, решение ситуационных задач на практическом занятии, коллоквиум	Зачет

ОПК-3. Способен осуществлять и совершенствовать профессиональную деятельность в соответствии с нормативными правовыми актами в сфере агропромышленного комплекса

Код и наименование индикатора достижения компетенции	Формируемые ЗУН			Наименование оценочных средств	
	знания	умения	навыки	Текущая аттестация	Прмежуточная аттестация
ИД-1. ОПК-3	Обучающийся	Обучающийся	Обучающийся	Устный	Зачет

Осуществляет и совершенствует профессиональную деятельность в соответствии с нормативными правовыми актами в сфере агропромышленного комплекса	должен знать: нормативно - правовые акты, регламентирующие организацию современного бизнеса и порядок разработки инновационных проектов в сфере агропромышленного комплекса – (Б1.О.09, ОПК-3 - 3.1)	должен уметь: применять нормативно - правовые акты, регламентирующие организацию современного бизнеса и порядок разработки инновационных проектов в сфере агропромышленного комплекса - (Б1.О.09, ОПК-3 - У.1)	должен владеть: навыками применения нормативно - правовой базы, регламентирующей организацию современного бизнеса и порядок разработки инновационных проектов в сфере агропромышленного комплекса - (Б1.О.09, ОПК-3 - Н.1)	опрос на практическом занятии, тестирование, решение ситуационных задач на практическом занятии, коллоквиум	
--	--	--	--	---	--

2. Показатели, критерии и шкала оценивания индикаторов достижения компетенций

ИД-1.УК-2 Управляет проектом на всех этапах его жизненного цикла

Формируемые ЗУН	Критерии и шкала оценивания результатов обучения по дисциплине			
	Недостаточный уровень	Достаточный уровень	Средний уровень	Высокий уровень
Б1.О.09, УК-2 -3.1	Обучающийся не знает основные категории, понятия и принципы управления проектами в целях решения производственных задач в практической деятельности	Обучающийся слабо знает основные категории, понятия и принципы управления проектами в целях решения производственных задач в практической деятельности	Обучающийся с незначительными ошибками и отдельными пробелами знает основные категории, понятия и принципы управления проектами в целях решения производственных задач в практической деятельности	Обучающийся с требуемой степенью полноты и точности знает основные категории, понятия и принципы управления проектами в целях решения производственных задач в практической деятельности
Б1.О.09, УК-2 -У.1	Обучающийся не умеет применять технологии проектного управления на всех этапах жизненного цикла проекта	Обучающийся слабо умеет применять технологии проектного управления на всех этапах жизненного цикла проекта	Обучающийся умеет применять технологии проектного управления на всех этапах жизненного цикла проекта	Обучающийся умеет применять технологии проектного управления на всех этапах жизненного цикла проекта
Б1.О.09, УК-2 -Н.1	Обучающийся не владеет навыками навыками принятия решений в проектном управлении	Обучающийся слабо владеет навыками навыками принятия решений в проектном управлении	Обучающийся с небольшими затруднениями владеет навыками навыками принятия решений в проектном управлении	Обучающийся свободно владеет навыками навыками принятия решений в проектном управлении

ИД-1.УК-3 Организует и руководит работой команды, вырабатывая командную стратегию для достижения поставленной цели

Формируемые ЗУН	Критерии и шкала оценивания результатов обучения по дисциплине			
	Недостаточный уровень	Достаточный уровень	Средний уровень	Высокий уровень
Б1.О.09, УК-3 -3.1	Обучающийся не знает особенности команды и командной работы, методы управления командой в целях достижения эффективности реализации проекта	Обучающийся слабо знает особенности команды и командной работы, методы управления командой в целях достижения эффективности реализации проекта	Обучающийся с незначительными ошибками и небольшими пробелами знает особенности команды и командной работы, методы управления командой в целях достижения эффективности реализации проекта	Обучающийся с требуемой степенью полноты и точности знает особенности команды и командной работы, методы управления командой в целях достижения эффективности реализации проекта
Б1.О.09, УК-3 -У.1	Обучающийся не умеет организовывать и руководить работой команды, вырабатывая командную стратегию в целях достижения эффективности реализации проекта	Обучающийся слабо умеет организовывать и руководить работой команды, вырабатывая командную стратегию в целях достижения эффективности реализации проекта	Обучающийся умеет организовывать и руководить работой команды, вырабатывая командную стратегию в целях достижения эффективности реализации проекта	Обучающийся отлично умеет организовывать и руководить работой команды, вырабатывая командную стратегию в целях достижения эффективности реализации проекта
Б1.О.09, УК-3 -Н.1	Обучающийся не владеет навыками управления и организацией работы команды, вырабатывая командную стратегию в целях достижения эффективности реализации проекта	Обучающийся слабо владеет навыками управления и организацией работы команды, вырабатывая командную стратегию в целях достижения эффективности реализации проекта	Обучающийся с небольшими затруднениями владеет навыками управления и организацией работы команды, вырабатывая командную стратегию в целях достижения эффективности реализации проекта	Обучающийся свободно владеет навыками управления и организацией работы команды, вырабатывая командную стратегию в целях достижения эффективности реализации проекта

ИД-1. ОПК-3 Осуществляет и совершенствует профессиональную деятельность в соответствии с нормативными правовыми актами в сфере агропромышленного комплекса

Формируемые ЗУН	Критерии и шкала оценивания результатов обучения по дисциплине			
	Недостаточный уровень	Достаточный уровень	Средний уровень	Высокий уровень
Б1.О.09, ОПК-3-3.1	Обучающийся не знает нормативно - правовые акты, регламентирующие организацию современного бизнеса и порядок разработки инновационных проектов в сфере агропромышленного комплекса	Обучающийся слабо знает нормативно - правовые акты, регламентирующие организацию современного бизнеса и порядок разработки инновационных проектов в сфере агропромышленного комплекса	Обучающийся с незначительными ошибками и отдельными пробелами знает нормативно - правовые акты, регламентирующие организацию современного бизнеса и порядок разработки инновационных проектов в сфере агропромышленного комплекса	Обучающийся с требуемой степенью полноты и точности знает нормативно - правовые акты, регламентирующие организацию современного бизнеса и порядок разработки инновационных проектов в сфере агропромышленного комплекса

Б1.О.09, ОПК-3-У.1	Обучающийся не умеет применять нормативно - правовые акты, регламентирующие организацию современного бизнеса и порядок разработки инновационных проектов в сфере агропромышленного комплекса	Обучающийся слабо умеет применять нормативно - правовые акты, регламентирующие организацию современного бизнеса и порядок разработки инновационных проектов в сфере агропромышленного комплекса	Обучающийся умеет применять нормативно - правовые акты, регламентирующие организацию современного бизнеса и порядок разработки инновационных проектов в сфере агропромышленного комплекса	Обучающийся умеет применять нормативно - правовые акты, регламентирующие организацию современного бизнеса и порядок разработки инновационных проектов в сфере агропромышленного комплекса
Б1.О.09, ОПК-3-Н.1	Обучающийся не владеет навыками применения нормативно - правовой базы, регламентирующей организацию современного бизнеса и порядок разработки инновационных проектов в сфере агропромышленного комплекса	Обучающийся слабо владеет навыками применения нормативно - правовой базы, регламентирующей организацию современного бизнеса и порядок разработки инновационных проектов в сфере агропромышленного комплекса	Обучающийся с небольшими затруднениями владеет навыками применения нормативно - правовой базы, регламентирующей организацию современного бизнеса и порядок разработки инновационных проектов в сфере агропромышленного комплекса	Обучающийся свободно владеет навыками применения нормативно - правовой базы, регламентирующей организацию современного бизнеса и порядок разработки инновационных проектов в сфере агропромышленного комплекса

3. Типовые контрольные задания и (или) иные материалы, необходимые для оценки знаний, умений, навыков и (или) опыта деятельности, характеризующих сформированность компетенций в процессе освоения дисциплины

Типовые контрольные задания и материалы, необходимые для оценки знаний, умений и навыков, содержатся в учебно-методических разработках, приведенных ниже.

1. Бобылева И.В. Управление проектами: методические рекомендации по организации самостоятельной работы обучающихся по направлению подготовки 36.04.02 Зоотехния, программа: Интенсивные технологии птицеводства; квалификация – магистр; форма обучения - очная / И.В. Бобылева. – Троицк: ФГБОУ ВО Южно-Уральский ГАУ, 2022.– 46 с.– Режим доступа: <https://edu.sursau.ru/course/view.php?id=7800>;

2. Бобылева И.В. Управление проектами: методические указания к практическим занятиям для обучающихся по направлению подготовки 36.04.02 Зоотехния, программа: Интенсивные технологии птицеводства; квалификация – магистр; форма обучения - очная / И.В. Бобылева. – Троицк: ФГБОУ ВО Южно-Уральский ГАУ, 2022.– 76 с. – Режим доступа: <https://edu.sursau.ru/course/view.php?id=7800>;

4. Методические материалы, определяющие процедуры оценивания знаний, умений, навыков и (или) опыта деятельности, характеризующих сформированность компетенций

В данном разделе методические материалы, определяющие процедуры оценивания знаний, умений, навыков, характеризующих базовый этап формирования компетенций по дисциплине «Управление проектами», приведены применительно к каждому из

используемых видов текущего контроля успеваемости и промежуточной аттестации обучающихся.

4.1. Оценочные средства для проведения текущего контроля успеваемости

4.1.1. Устный опрос на практическом занятии

Устный опрос на практическом занятии используется для оценки качества освоения обучающимся основной профессиональной образовательной программы по отдельным вопросам и темам дисциплины. Темы и планы занятий (см. методразработки:

Бобылева И.В. Управление проектами: методические указания к практическим занятиям для обучающихся по направлению подготовки 36.04.02 Зоотехния, программа: Интенсивные технологии птицеводства; квалификация – магистр; форма обучения - очная / И.В. Бобылева. – Троицк: ФГБОУ ВО Южно-Уральский ГАУ, 2022.– 76 с. – Режим доступа: <https://edu.sursau.ru/course/view.php?id=7800>;)
заранее сообщаются обучающимся. Ответ устного опроса оценивается оценкой «отлично», «хорошо», «удовлетворительно» или «неудовлетворительно».

№	Оценочные средства	Код и наименование индикатора компетенции
1	<p>Тема 1. «Основные понятия проектного управления. Типы и виды проектов»</p> <ol style="list-style-type: none"> 1. Какие важные специфические характеристики присущи любому проекту? 2. Чем отличается проектное управление от традиционного менеджмента? Почему традиционный менеджмент можно назвать «рутинным управлением», а управление проектами — нет? 3. Перечислите принципы, какими необходимо руководствоваться при разработке методов и стандартов управления проектами. 4. Перечислите ключевые международные стандарты управления проектами. На решение каких задач направлено создание каждого стандарта? 5. Чем различается базовый подход, заложенный в стандарт РМВОК, от подхода, на котором основан стандарт ISB? 6. Какую роль играют стандарты ISO в управлении проектами? 7. Как определить зрелость организации по отношению к управлению проектами? <p>Тема 2. «Жизненный цикл проекта»</p> <ol style="list-style-type: none"> 1. В чем отличия программ и проектов? Как они связаны между собой? 2. Назовите и охарактеризуйте стадии и фазы жизненного цикла проекта. 3. Назовите две-три особенности управления проектами. Если эти особенности будут применяться в управлении повседневными операциями, как это скажется на его эффективности? 4. Назовите типичные фазы жизненного цикла проекта и прокомментируйте их содержание. 5. Что такое область допустимых решений проекта? 6. Назовите критерии успешности управления проектом и прокомментируйте их. 7. Назовите типичные ошибки в практике выполнения проектов. 8. В чем разница в управлении портфелями, программами и отдельными проектами? <p>Тема 3. «Методы отбора проектов и определение приоритетности проектов»</p> <ol style="list-style-type: none"> 1. Каковы достоинства и недостатки использования показателей финансовой эффективности при определении приоритетности проектов. 2. Назовите ограничения моделей отбора проектов. 3. Достаточно ли только финансовых моделей отбора? 4. В каких случаях используются факторные модели отбора проектов? 5. Нечисловые модели отбора, в чем их особенность? 	ИД-1.УК-2 Управляет проектом на всех этапах его жизненного цикла

<p>Тема 4. «Окружение проекта»</p> <ol style="list-style-type: none"> 1. Перечислите основные элементы ближнего и дальнего окружения проектов. 2. Как связана сфера деятельности проекта с его окружением? Приведите примеры такой связи. 3. Перечислите методы исследования проектной среды и дайте им краткую характеристику. 4. Для проектов какого типа предвидение является наиболее ценным методом оценки проектной среды? Приведите пример. 5. Кто является «мозговым центром», мотором и исполнительным органом проекта, от которого во многом зависит прогресс и успех проекта? <p>Тема 6. «Инвестиционные проекты. Разработка бизнес-плана. Бизнес-план, его структура и назначение»</p> <ol style="list-style-type: none"> 1. В чем состоит цель бизнес – планирования для новых и действующих производств? 2. Из каких этапов состоит бизнес - планирование? 3. Какие вопросы решает предприниматель для своего производства, составляя бизнес – план? 4. Какова структура бизнес – плана? 5. Из каких основных направлений состоит процесс разработки бизнес – плана? <p>Тема 11. «Управление проектами в условиях неопределенности и риска. Методы оценки рисков проекта»</p> <ol style="list-style-type: none"> 1. Что такое риск? В чем заключается разница между риском и неопределенностью? 2. Можно ли полностью избежать возникновения проектных рисков на этапе реализации проекта благодаря тщательному планированию проекта? 3. В чем состоит важность правильной классификации рисков при управлении проектами? 4. Каким образом осуществляется управление проектными рисками? Перечислите основные этапы управления рисками и обрисуйте круг видов деятельности, связанный с каждым этапом. 6. Как меняется вероятность наступления событий, связанных с риском, и соответствующий им рост затрат на протяжении жизненного цикла проекта? 7. В чем суть метода номинальной группы? 8. Что включает в себя процесс идентификации рисков, какие технологии идентификации рисков Вы можете назвать? 9. В чем разница между уходом от риска и его принятием? 10. Приведите примеры передачи риска, обоснуйте величину дополнительных затрат на реализацию проекта в связи с передачей риска. 11. Назовите возможные источники финансирования дополнительных затрат, связанных с возникновением риска. <p>Тема 12. «Составление сметы и бюджет проекта»</p> <ol style="list-style-type: none"> 1. Дайте определения сметы и бюджета проекта. Какая связь существует между этими понятиями? 2. Какие факторы способствуют возрастанию издержек? 3. Как при составлении сметы проекта учитывается инфляция? Каковы ее неблагоприятные последствия для проекта? Кто в большей степени защищен от инфляции: собственники проекта или подрядчики? Ответ аргументируйте. 4. Всегда ли можно компенсировать последствия ростом цен на произведенные товары и услуги? Какие препятствия существуют для этого? 5. Каковы неблагоприятные последствия более позднего завершения проекта? 6. Назовите и охарактеризуйте основные виды бюджетов. Каковы особенности бюджета затрат на человеческие ресурсы проекта? 7. Какую роль играют ревизии при контроле выполнения плана финансирования? В чем сущность бюджетного контроля? <p>Тема 13. «Средства планирования проекта»</p> <ol style="list-style-type: none"> 1. Перечислите, какие задачи решает планирование проекта. 2. Какие этапы включает в себя стандартная процедура планирования. 3. Зачем нужно осуществлять декомпозицию проекта? 	
---	--

<p>4. На каких принципах осуществляется декомпозиция проекта?</p> <p>5. На основе каких критериев проводится разбиение проекта на задачи и пакеты работ?</p> <p>6. Какую информацию должен содержать словарь WBS?</p> <p>Тема 14. «Календарное планирование ресурсов и затрат»</p> <p>1. Для чего служат сетевые графики?</p> <p>2. Назовите причины, по которым календарное планирование ресурсов является важной задачей в управлении проектом.</p> <p>3. Объясните риски, связанные с выравниванием ресурсов, сокращением или срочным выполнением проектов и установлением жестких сроков продолжительности проекта, когда необходимо «догонять» график?</p> <p>4. Какие действия может предпринять руководитель проекта для ускорения проекта? Какие факторы нужно учитывать при принятии такого решения?</p> <p>5. Почему возникает потребность в выравнивании ресурсов?</p> <p>Тема 16. «Контроль и аудит проекта»</p> <p>1. Дайте определение мониторинга проекта. Есть ли какие-то дополнительные виды деятельности, которые должны быть составной частью мониторинговой функции?</p> <p>2. Какие функции выполняет аудит проекта и каковы условия успешного осуществления аудита?</p> <p>3. Опишите выгоды получения своевременной, релевантной и подробной информации по реализации проекта.</p> <p>4. Назовите ключевые факторы, которые необходимо рассматривать при создании системы мониторинга.</p> <p>5. Мониторинг каких факторов представляет собой особенно трудную задачу?</p> <p>6. Объясните, что такое плановые отчеты, и какие проблемы с ними ассоциируются.</p> <p>7. С какими основными трудностями сталкивается составитель промежуточного отчета о реализации проекта?</p> <p>8. В чем состоит назначение контроля? На что он направлен?</p> <p>9. На какие вопросы должна давать ответы система контроля?</p> <p>10. Какие инструменты может использовать руководитель проекта для контроля проекта?</p> <p>Тема 17. «Информационные системы в управлении проектами»</p> <p>1. Понятие управление коммуникациями проекта</p> <p>2. Информационные технологии и информационная система управления проектами.</p> <p>3. Функция управления информационными связями: включаемые процессы.</p> <p>4. Документирование результатов хода работ по проекту.</p> <p>5. Базовые черты системы управления проектом как следствие основных характеристик проекта.</p> <p>6. Уровни процесса планирования и управления проектами.</p> <p>7. Календарный график: моменты начала и окончания операции проекта.</p> <p>8. Линейный график Гантта (диаграмма Гантта).</p> <p>9. Сетевой график как динамическая модель.</p> <p>10. Использование MS Project при управлении проектами?</p> <p>Тема 18. «Завершение проекта. Решение о закрытии проекта. Процесс завершения проекта»</p> <p>1. В каких случаях происходит сокращение бюджета проекта? К чему это может привести?</p> <p>2. Назовите причины прекращения проектов.</p> <p>3. Что включает в себя итоговый отчет проекта?</p> <p>4. Какие факторы рассматриваются как наиболее важные при принятии решения о прекращении проекта?</p> <p>5. Какие вопросы должны рассматриваться в случае прекращения посредством интеграции?</p> <p>6. Назовите причины, по которым фирма должна сохранять итоговый отчет проекта.</p> <p>7. Какие элементы процесса прекращения проекта могут способствовать неудаче проекта?</p>	
---	--

2	<p>Тема 8. «Команда проекта. Создание команды проекта и организация ее работы»</p> <ol style="list-style-type: none"> 1. Какие виды квалификации важны для руководителя проекта? 2. Достоинства и недостатки проектных групп. 3. От чего зависит эффективность работы проектной группы? 4. Для чего проводится стартовое собрание исполнителей проекта? 5. Основные фазы проекта и их содержание. Почему необходимо строго придерживаться последовательности выполнения фаз? 6. Приведите пример проекта, затем постройте собственную таблицу, где укажите должности в вашем проекте, которые соответствуют наиболее важным функциям, стоящим перед командой проекта. <p>Тема 9. «Организационная структура проекта. Проект в организационной структуре организации»</p> <ol style="list-style-type: none"> 1. Какие типы организационных структур Вы знаете? Охарактеризуйте каждую из них. 2. Какая структура самая распространенная при проектировании? 3. Приведите примеры матричных организаций. В каких отраслях деятельности они наиболее распространены? 4. Почему большинство организаций, имеющих матричную структуру, являются малыми организациями? Каковы преимущества малых организаций для выполнения проектов? 5. Что относится к преимуществам проектной структуры? <p>Тема 10. «Принятие решений в управлении проектам. Методы принятия решений в управлении проектами»</p> <ol style="list-style-type: none"> 1. Каков состав основных стадий решения о выполнении проекта? 2. Как управленческие решения подразделяются в зависимости от их новизны, креативности, инновационности 3. Какие решения характеризуются высоким уровнем неопределенности? 4. Подвержены ли решения в управлении проектами воздействию личностных факторов? Приведите примеры. 5. Когда проявляется при принятии решений субъективная рациональность? <p>Тема 15. «Управление коммуникациями проекта»</p> <ol style="list-style-type: none"> 1. Дайте определение процессу коммуникации. Что означают следующие элементы процесса коммуникации: кодирование, каналы коммуникации, декодирование, обратная связь, шум? 2. Какие существуют виды вербального общения? 3. С помощью каких средств осуществляется невербальное общение? 4. Какое значение для эффективного общения имеют гендерные культуральные отличия? Приведите свои примеры этих различий. 5. Что такое «коммуникационные сети»? Каковы преимущества недостатки разных типов коммуникационных сетей? 6. Каковы механизмы неформального общения? 7. Как организационная структура влияет на процесс коммуникации? 8. Какие функции выполняют вертикальные и горизонтальные коммуникации? <p>Тема 18. «Завершение проекта. Решение о закрытии проекта. Процесс завершения проекта»</p> <ol style="list-style-type: none"> 1. Какие проблемы могут возникнуть, если руководитель проекта не имеет предложения для реализации следующего проекта, когда текущий проект близок к завершению? 2. Каковы основные обязанности менеджера по ликвидации? 	<p>ИД-1.УК-3 Организует и руководит работой команды, вырабатывая командную стратегию для достижения поставленной цели</p>
3	<p>Тема 5. «Правовые формы организации бизнеса и разработка проектов. Правовое регулирование проектной деятельности»</p> <ol style="list-style-type: none"> 1. Как между собой соотносятся понятия «предприятие» и «юридическое лицо»? 2. Как вы думаете, могут ли некоммерческие организации быть субъектами реализации коммерческих проектов? 3. Что такое хозяйственный договор и какие группы договоров сфере предпринимательства вы знаете? 4. Чем отличаются между собой договоры коммерческой концессии и франчайзинга? 5. Перечислите особенности правовой конструкции договора простого 	<p>ИД-1. ОПК-3 Осуществляет и совершенствует профессиональную деятельность в соответствии с нормативными правовыми актами в сфере агропромышленного комплекса</p>

	товарищества. 6. Какие требования предъявляются к организационно-правовой форме юридического лица, используемого в качестве проектной компании участниками инновационной предпринимательской деятельности? 7. Как вы думаете, соответствуют ли им существующие в российском законодательстве организационно-правовые формы юридических лиц и договорные конструкции? Тема 7. «Управление отношениями со стейкхолдерами проекта. Определение заинтересованных сторон проекта(стейкхолдеров)» 1. Как различается воздействие различных стейкхолдеров на проект? Предложите методы оценки силы такого воздействия. 2. Какие характеристики проекта будут влиять на состав и силу воздействия стейкхолдеров? 3. Перечислите категории и соответствующие функции стейкхолдеров проекта. 4. Чем определяется усиление или ослабление значения тех или иных категорий стейкхолдеров для завершения проекта? 5. Предположим, что вы имеете дело с высоко рисковым проектом, где вероятность успеха составляет 30%. Как различные группы стейкхолдеров будут реагировать на такой высокий риск неудачи проекта? Приведите примеры	
--	---	--

Критерии оценки ответа (табл.) доводятся до сведения обучающихся в начале занятий. Оценка объявляется обучающемуся непосредственно после ответа.

Критерии оценивания ответа при устном опросе на практическом занятии

Шкала	Критерии оценивания
Оценка 5 (отлично)	<ul style="list-style-type: none"> - обучающийся отлично знает основные категории, понятия и принципы управления проектами в целях решения производственных задач в практической деятельности; - показывает знание основных понятий тем, грамотно пользуется терминологией; - проявляет умение анализировать и обобщать информацию, навыки связного описания явлений и процессов; - демонстрирует умения управлять проектом на всех этапах его жизненного цикла; умение излагать учебный материал в определенной логической последовательности; - показывает умение иллюстрировать теоретические положения конкретными примерами; - демонстрирует сформированность и устойчивость знаний, умений и навыков; - могут быть допущены одна-две неточности при освещении второстепенных вопросов.
Оценка 4 (хорошо)	<ul style="list-style-type: none"> ответ удовлетворяет в основном требованиям на оценку «5», но при этом имеет место один из недостатков: - в усвоении учебного материала допущены небольшие пробелы, не искажившие содержание ответа; - в изложении материала допущены незначительные неточности.
Оценка 3 (удовлетворительно)	<ul style="list-style-type: none"> - неполно или непоследовательно раскрыто содержание материала, но показано общее понимание вопроса и продемонстрированы умения, достаточные для дальнейшего усвоения материала; - имелись затруднения или допущены ошибки в определении понятий, использовании терминологии, описании явлений и процессов, исправленные после наводящих вопросов; - выявлена недостаточная сформированность знаний, умений и навыков, студент не может применить теорию в новой ситуации.
Оценка 2 (неудовлетворительно)	<ul style="list-style-type: none"> - не раскрыто основное содержание учебного материала; - обнаружено незнание или непонимание большей или наиболее важной части учебного материала; - допущены ошибки в определении понятий, при использовании

	<p>терминологии, в описании явлений и процессов, которые не исправлены после нескольких наводящих вопросов;</p> <p>- не сформированы компетенции, отсутствуют соответствующие знания, умения и навыки.</p>
--	--

4.1.2. Решение ситуационных задач на практическом занятии

Решение ситуационных задач на практическом занятии используется для оценки качества освоения обучающимся основной профессиональной образовательной программы по отдельным вопросам и темам дисциплины. Темы и планы занятий (см. методразработку:

Бобылева И.В. Управление проектами: методические указания к практическим занятиям для обучающихся по направлению подготовки 36.04.02 Зоотехния, программа: Интенсивные технологии птицеводства; квалификация – магистр; форма обучения - очная / И.В. Бобылева. – Троицк: ФГБОУ ВО Южно-Уральский ГАУ, 2022.– 76 с. – Режим доступа: <https://edu.sursau.ru/course/view.php?id=7800>;)
заранее сообщаются обучающимся. Решение заданий оценивается оценкой «отлично», «хорошо», «удовлетворительно» или «неудовлетворительно».

№	Оценочные средства	Код и наименование индикатора компетенции
1	<p>Тема 1. «Основные понятия проектного управления. Типы и виды проектов»</p> <p>Практическое задание 1. Известно, что деятельность любого предприятия направлена на достижение определенных целей. Любое предприятие ограничено по времени своего существования. Наконец, успешные предприятия всегда уникальны по продуктам, услугам либо бизнес-моделям. Можно ли сказать, что любое предприятие является проектом? Если да — почему? Если нет — какие ограничивающие факторы следует ввести в данные утверждения?</p> <p>Практическое задание 2. Любому студенту приходилось писать рефераты, курсовые работы и выпускные квалификационные работы. Каждая из таких работ является проектом. Почему? Представьте вашу курсовую работу как проект. Какими специфическими чертами она обладает</p> <p>Практическое задание 3. Приведите примеры проекта в производственной фирме, который является одновременно:</p> <ul style="list-style-type: none"> • внутренним и научно-исследовательским; • новаторским и монопроектом; • долгосрочным строительным. <p>Практическое задание 4. Приведите примеры проекта, осуществляемого по заказу мэрии небольшого города, который является одновременно:</p> <ul style="list-style-type: none"> • нетехническим и мультипроектом; • инновационным и строительным. <p>Тема 2. «Жизненный цикл проекта»</p> <p>Практическое задание 1. Определите главную проблематику проектов в сфере агропромышленного комплекса, в частности, в кормлении животных и технологии кормов.</p> <p>Практическое задание 2. Определите, какие виды деятельности из списка относятся к проектам, а какие — нет. В этом списке некоторые виды деятельности могут быть при определенных условиях оценены как проекты:</p> <ol style="list-style-type: none"> 1) создание нового продукта; 2) реорганизация структуры фирмы; 3) разработка нового транспортного средства; 4) строительство склада; 5) проведение выборной компании партии; 6) внедрение системы автоматического учета на складе; 7) переезд в новый офис; 8) организация празднования юбилея шефа. 	ИД-1.УК-2 Управляет проектом на всех этапах его жизненного цикла

Каковы эти условия?

Практическое задание 3.

Представьте себе команду, в которой люди вознаграждаются исключительно за то, насколько они хорошо следуют правилам, а не за достижение конкретных целей и ответьте на вопросы:

- что и почему произошло бы с качеством работы?
- с какими проблемами столкнулся бы руководитель проекта, чем в этих условиях занимался бы он прежде всего?

Практическое задание 4.

Подумайте, что вы считаете наибольшими достижениями человечества за последние десять лет. Посмотрите на эти достижения с точки зрения понятия «проект». Какие из них являются результатом успешного осуществления проекта?

Тема 3. «Методы отбора проектов и определение приоритетности проектов»

Практическое задание 1.

Компания G изучает возможность расширения деятельности. Предполагаемые постоянные расходы могут составить 50 100 руб. за месяц. Переменные расходы — 9 рублей за ед. продукции. Стоимость реализации планируется на уровне 19 рублей за ед.

- а) какое количество продукции необходимо произвести, чтобы получить прибыль в размере 40 000 руб.
- б) какую чистую прибыль получит компания при реализации 7500 ед. продукции
- в) сколько необходимо дополнительно продать ед. продукции, чтобы покрыть дополнительные расходы на маркетинг в размере 2 200 руб.
- г) какой должна быть цена продукции, чтобы при реализации 5 100 ед. получить чистую прибыль в размере 20 200 руб.

Практическое задание 2. Вам предлагают инвестировать в проект сумму в размере 150 тысяч рублей. Планируется, что проект будет приносить в среднем 50 тысяч рублей в год чистой прибыли.

- А) Рассчитать срок окупаемости простым методом.
- Б) Рассчитать срок окупаемости если во время осуществления проекта, каждый год будет тратиться порядка 20 тысяч рублей на всевозможные издержки.
- В) Как рассчитать срок окупаемости, если сумма доходов неодинакова от года к году и планируется, что в течение первого года доход будет 30 тысяч рублей. В течение второго — 50 тысяч. В течение третьего — 40 тысяч рублей. А в четвёртом — 60 тысяч.
- Г) Произведите расчет срока окупаемости при условии изменения денежных средств по стоимости.

Практическое задание 4.

Определите срок окупаемости проекта, если Вам дана следующая информация по денежным потокам от следующих видов деятельности компании по проекту (провести необходимые расчеты и пояснить свой ответ):

Поток	1 год	2 год	3 год
Операционная деятельность	100	200	6 0
Инвестиционная деятельность	75	-150	0
Финансовая деятельность	635	-100	50

Практическое задание 5.

Имеются два инвестиционных проекта, в которых потоки платежей характеризуются данными, приведенными в таблице:

Проект	Годы	
	1	2
А	-3 0	-200
Б	-100	-100

Коэффициент дисконтирования равен 1,1.

Определить какой проект предпочтительнее и объяснить почему (провести необходимые расчеты).

Практическое задание 5.

В каком случае проект признается эффективным, если:

А) $VНД > E$, $ЧДД \geq 0$;

Б) $VНД > 1$, $ЧДД \geq 0$;

В) $VНД > E$, $ЧДД > 0$;

Г) $VНД < E$, $ЧДД > 0$

Тема 4. «Окружение проекта»**Практическое задание 1.**

Представьте себе, что вам предложили возглавить проект по изменению системы премирования персонала животноводческого комплекса. Какие элементы внутреннего окружения проекта будут на него воздействовать наиболее интенсивно? Что можно сказать о воздействии на проект такого, например, фактора, как стиль руководства?

Практическое задание 2.

В некотором НИИ разработана новая технология Е по кормлению животных в некотором регионе, то правильно сделанное предвидение, относительно того, когда данная технология начнет проникать в регион, может оказаться решающим для поддержания конкурентоспособности животноводческого комплекса. Согласны ли вы с этим утверждением, или нет? Приведите аргументы.

Практическое задание 3.*Влияние факторов окружения*

на различные виды проектов (оценка экспертов)

Типы и виды проектов	Сферы влияния окружения проекта								
	Политика	Экономика	Общество	Законодательство	Наукотехника	Культура	Природа	Экология	Инфра-структура
Социальные	3	3	3	3	1	3	1	2	2
Экономические	3		2	3	1	2	0	1	1
Организационные		3	2	3	2	3	2	1	
Инновационные		2	1	2	3	3	1	1	1
Инвестиционные	1		2	3	2	1	3	3	3

Примечание. 0 – нет влияния; 1 – малое влияние; 2 – среднее влияние; 3 – сильное влияние

В табл. 1. приводится оценка степени влияния факторов окружения на различные типы проектов. Основываясь на этой таблице, объясните на примерах различия в оценках степени влияния факторов окружения для инвестиционных и экономических проектов по параметрам «политика», «экология» и «инфраструктура».

Тема 6. «Инвестиционные проекты. Разработка бизнес-плана. Бизнес-план, его структура и назначение»

Практическое задание 1. Используя нормативную документацию, сделайте подборку правовых законодательных актов, которые Вам потребуются при разработке бизнес-плана производства. Выпишите в тетрадь нормативные акты с указанием названия, даты принятия, законодательного органа, принявшего документ.

Практическое задание 2. Подготовьте раздел 1 бизнес – плана «Резюме». Ответьте на вопросы. В чем суть Вашего бизнеса? Его отличительные черты? Сделайте информацию привлекательной для Вашего потенциального инвестора. Вам предлагается ответить на вопросы анкеты и ваше резюме готово!

АНКЕТА:

О КОМПАНИИ

Изложите основные детали Вашего бизнеса

ПРОДУКЦИЯ И УСЛУГИ

Какие товар/ услуги Вы предлагаете или собираетесь предложить?

ЦЕЛЕВОЙ РЫНОК

Кто Ваши потенциальные клиенты?

КОНКУРЕНЦИЯ

Кто является Вашим конкурентом? Как поделён рынок на сегодняшний момент?

Что является конкурентным преимуществом Вашей компании?

СТРАТЕГИЯ МАРКЕТИНГА И СБЫТА

Как Вы собираетесь выводить на рынок и продавать товары/услуги?

ПРОИЗВОДСТВО

Каковы основные элементы производства?(Основные и оборотные фонды,

Ресурсы материальные и трудовые, Затраты)

РУКОВОДСТВО

Кто является основателем бизнеса? Кто ключевые сотрудники/руководители? Их опыт, квалификация?

ПЛАНЫ РАЗВИТИЯ

Какова текущая стадия развития Вашего бизнеса? Каковы долгосрочные перспективы? Каковы ключевые этапы развития бизнеса? Каковы варианты выхода из бизнеса?

ФИНАНСОВЫЕ ПРОГНОЗЫ

Ваши ожидаемые финансовые показатели? Каковы будут показатели валового дохода и чистой прибыли?

РАЗМЕР И ИСПОЛЬЗОВАНИЕ ИНВЕСТИЦИЙ

Какая сумма инвестиций требуется? Из каких источников Вы намерены их получить и как Вы намерены их потратить?

Имеются два инвестиционных проекта, в которых потоки платежей

характеризуются данными, приведенными в таблице:

Проект	Годы		
	1	2	3
А	-300	-200	150
Б	-100	-100	200

Коэффициент дисконтирования равен 1,1.

Определить какой проект предпочтительнее и объяснить почему (провести необходимые расчеты).

Тема 11. «Управление проектами в условиях неопределенности и риска.

Методы оценки рисков проекта»

Практическое задание 1. Объясните, почему риск - более важная категория для проектной деятельности и почему риск объективно свойственен любым проектам.

Практическое задание 2. Разработайте план управления рисками Вашего проекта по следующей схеме:

1. Составьте список возможных рисков, которые могут оказать влияние на реализацию проекта. Оцените возможные последствия для проекта в случае возникновения риска.

2. Оцените вероятность возникновения рисков.

3. Оцените уровень воздействия рисков.

4. Рассчитайте коэффициенты рисков.

5. Разработайте план возможных мероприятий (действий) на случай возникновения рисков.

6. Оцените затраты на реализацию запланированных мероприятий (действий) по каждому риску.

7. Обоснуйте объем резервов на случай ликвидации последствий непредвиденных рисков.

Результаты выполнения задания представьте в соответствии с формой, приведенной в таблице

Практическое задание 3. В ходе реализации Вашего проекта произошли

Иск	Характеристики воздействия риска на результаты проекта	Финансовые последствия для проекта в случае возникновения риска, тыс. рублей	Уровень вероятности риска	Уровень воздействия риска	Коэффициент риска	План мероприятий (действий) на случай возникновения риска	Затраты на реализацию запланированных мероприятий (действий), тыс. рублей

отклонения от запланированных мероприятий. Разработайте запрос на изменения по Вашему проекту в соответствии с произошедшими отклонениями от первоначального плана проекта по следующей форме.

Запрос на изменения

Номер (шифр) проекта: _____
 Наименование проекта: _____ Руководитель проекта: _____
 Автор документа: _____
 Дата составления: _____

I. Описание требуемых изменений	<Опишите суть необходимых изменений. Опишите альтернативы данному изменению>
II. Причины изменения	<Опишите причины изменения. Поясните, как реализацией проекта, не удастся решить без внесения изменений>
III. Последствия изменений (области проекта, на которые воздействуют предложенные изменения)	<Какие изменения в объеме проекта, сроках и качестве продукта станут следствием внесения изменений>
IV. Источники финансирования изменений, требующих дополнительное финансирование	<Укажите, за счет каких источников будет осуществлено финансирование дополнительных затрат (резерв заказчика проекта, экономия за счет выполнения работ)>
V. Подписи, дата	Заказчик проекта Руководитель проекта Другие заинтересованные лица

Тема 12. «Составление сметы и бюджет проекта»

Практическое задание 1. С помощью каких методов можно оценить стоимость проектных работ? Какие возникают проблемы при использовании каждого из подходов к оценке стоимости?

Практическое задание 2.

Какую роль играет бюджет в планировании проекта и управлении им? Какими методами осуществляется формирование бюджета проекта?

Практическое задание 3.

Как организуется финансирование проекта? Перечислите, какие источники финансирования проекта вы знаете. В чем преимущества и недостатки использования собственных и заемных источников финансирования?

Практическое задание 4.

Объяснить, какую роль играет лизинг в финансировании проектов

Практическое задание 5.

В чем заключаются специфические особенности проектного финансирования? С какими трудностями может столкнуться инициатор проекта при организации проектного финансирования?

Практическое задание 6.

Какие расходы предполагают дополнительные статьи бюджета? Приведите примеры бюджетных проблем и варианты их решения.

Тема 13. «Средства планирования проекта»

Практическое задание 1. Какие функции выполняет планирование проекта?

Назовите основные типы планов проекта.
Приведите пример какого-либо проекта и опишите в нем уровни планирования.
Насколько важна детализация уровней? Какие проблемы могут возникнуть при большом количестве уровней планирования?

Практическое задание 2.

Какие функции в планировании выполняет пакет работ? Приведите примеры пакетов. Вам поручили подготовить встречу студентов факультета выпускниками прошлых лет. Составьте план ключевых событий.

Практическое задание 3.

Для предыдущего задания составьте сетевой график и отметьте на нем критический путь.

В свободные клетки ниже приведенной таблицы впишите соответствующие оценки — «да»; «нет»; «в меру»; «некоторых»; «лучший». Объясните, почему вы дали такие оценки.

Свод Метод	Ключевые события	Поэтапный план	Полосовая диаграмма	Сетевой график
Легко изучить и использовать				
Понятен большинству людей				
Можно понять, когда выполнять каждую задачу				
Работает с проектами любого размера				
Может быть легко модернизирован				
Требует навыки для черчения и рисования)				
Может показывать, какой требуется персонал				
Показывает усилия, необходимые для выполнения задач				
Легко изучить и использовать				
Понятен большинству людей				
Можно понять, когда выполнять каждую задачу				
Работает над проектами любого размера				
Может быть легко модернизирован				
Требует навыков черчения (рисования)				
Может показывать, какой требуется персонал				
Показывает усилия, необходимые для выполнения задач				

Тема 14. «Календарное планирование ресурсов и затрат»

Практическое задание 1. Постройте график использования ресурса «Тракторы» в соответствии с сетевым графиком проекта (рисунок 3). Какова общая продолжительность выполнения проекта?

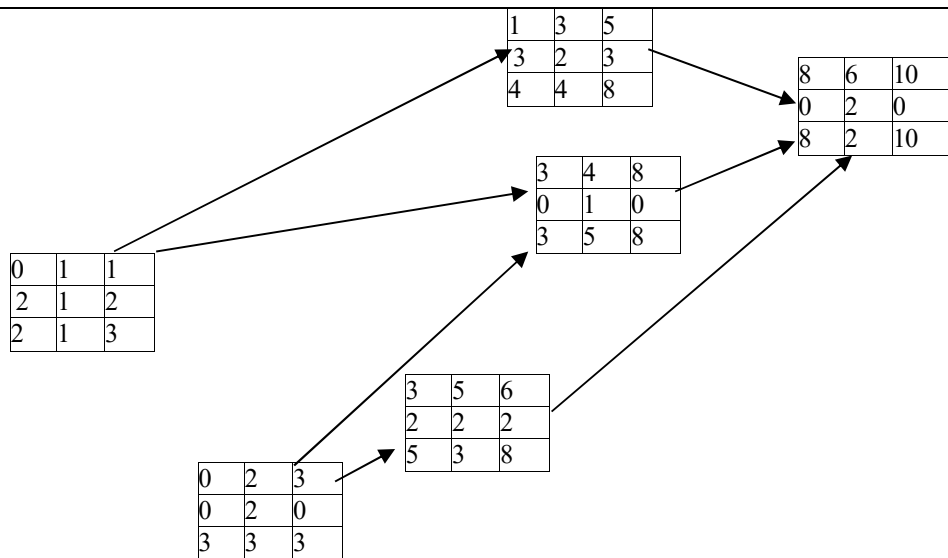

Операция	Количество ресурса	РН	ПН	РО	ПО	РВ	Период													
							0	1	2	3	4	5	6	7	8	9	10	11	12	13
1	1																			
2	2																			
3	2																			
4	1																			
5	2																			
6	2																			
Итого																				

Определите РН, ПН, РО, ПО, РВ для ситуации, когда в наличии имеется 3 единицы ресурса «Тракторы».

Составьте график нагрузки на ресурс (таблица 3), исходя из доступного объема ресурса, и новый сетевой график с учетом ограниченности ресурса. Какова теперь продолжительность проекта.

Практическое задание 2.

Рассчитайте бюджет затрат Вашего проекта. Результаты расчетов представьте в табличной форме

Вид затрат	Всего затрат, тыс. рублей	в том числе по периодам реализации проекта				Примечание: номер расчетной таблицы
		1	2	3	4	
Операция 1.						
Заработная плата						
Начисления на заработную плату						
Аренда помещений						
Командировочные расходы						
.....						
.....						
Всего по операции 1						
Операция 2.						
Заработная плата						
Начисления на заработную плату						
Аренда помещений						
Командировочные расходы						

Налоги						
.....						
.....						
Всего по операции 2						
.....						
.....						
.....						
.....						
Итого по проекту						

Для обоснования затрат, включаемых в бюджет затрат проекта, указывайте источники информации, при необходимости используйте вспомогательные расчетные таблицы. Так, для расчета затрат на заработную плату можно использовать форму таблицы

Должность	Численность персонала, чел.	Должностной оклад, рублей	Премии, рублей	Всего оплата за месяц, рублей
Руководитель проекта				
Менеджер проекта				
Бухгалтер				
.....				
Итого				

Тема 16. «Контроль и аудит проекта»

Практическое задание 1.

В соответствии с данными по проекту, представленными в таблице рассчитайте критический коэффициент и прокомментируйте ситуацию по выполнению плана для каждой работы.

Таблица 4 - Данные по объему работы и затратам по проекту

Работа	Фактический объем выполненной работы, единиц	Планный объем работы, единиц	Затраты, предусмотренные бюджетом, тыс. рублей	Фактические затраты, тыс. рублей
A	8	8	600	560
B	3	2	400	400
C	3	4	380	320
D	5	5	410	480
E	6	7	300	300

Практическое задание 2. В соответствии с приведенными в таблице данными о затратах на проект по ремонту помещения определите, какие работы выполняются вовремя, какие с отставанием, а какие с опережением календарного плана.

Таблица 5 – Данные о затратах на проект по ремонту помещения

Работа	Затраты, предусмотренные бюджетом, тыс. рублей	Фактические затраты, тыс. рублей	Критический коэффициент
A	500	400	1,0
B	400	600	0,5
C	450	300	1,5
D	400	400	1,5
E	500	500	0,6

Практическое задание 3. По итогам реализации проекта за 5 месяцев имеем следующие данные по проекту: фактические затраты - 2000 тыс. рублей, освоенный объем – 2100 тыс. рублей, бюджетные затраты на отчетную дату – 2400 тыс. рублей. Рассчитайте разницу в сроке (PС) и разницу в затратах (PЗ). Охарактеризуйте состояние реализации проекта на отчетную дату.

Практическое задание 4. На 50 день реализации проекта освоенный объем по проекту составил 600 тыс. рублей, фактические затраты – 650 тыс. рублей. Рассчитайте разницу в сроке (PС), разницу в затратах (PЗ) и коэффициент

эффективности затрат (КЗ). Охарактеризуйте состояние реализации проекта на отчетную дату.

Практическое задание 5. В таблице 6 представлена информация по основному плану проекта по ремонту помещения.

Таблица 6 – Информация по основному плану проекта по ремонту помещения

Операция	ВО	РН	ПО	РВ	Бюджет затрат (БЗ)	Бюджет затрат на конец отчетного периода, млн рублей					
						1	2	3	4	5	6
1	2	0	3	1	12	4	8				
2	3	0	3	0	15	3	7	5			
3	2	0	2	0	8	4	4				
4	2	2	5	1	6			3	3		
5	2	3	5	0	10				6	4	
6	3	2	5	0	9			3	3	3	
7	1	5	6	0	5						5
Суммарный бюджет затрат за период (БЗ)						11	19	11	12	7	5
Кумулятивный бюджет затрат						11	30	41	53	60	65

Рассчитайте показатели промежуточного отчета о состоянии проекта по ремонту помещения на конец отчетного периода 1, 2, 3, 4 (таблица 7) и опишите состояние реализации проекта на отчетные даты.

Таблица 7 – Показатели промежуточных отчетов о состоянии проекта по ремонту помещения, млн рублей

Операция	Фактическое выполнение, %	ОО	ФЗ	БЗ	РЗ	РС
Отчет о состоянии проекта: конец периода 1						
1	50		6			
2	40		8			
3	25		3			
Всего			17			
Отчет о состоянии проекта: конец периода 2						
1	Завершено		13			
2	80		14			
3	75		8			
Всего			35			
Отчет о состоянии проекта: конец периода 3						
1	Завершено		13			
2	80		14			
3	Завершено		10			
4	50		4			
5	Не начато		0			
6	33,3		4			
Всего			45			
Отчет о состоянии проекта: конец периода 4						
1	Завершено		13			
2	Завершено		18			
3	Завершено		10			
4	Завершено		8			
5	30		3			
6	66,7		8			
7	Не начато		0			
Всего			60			

Тема 17. «Информационные системы в управлении проектами»

Практическое задание 1. Используя материалы Интернета, выпишите все программные продукты, которые существуют для управления проектами. Сделайте ранжирование программ по следующим признакам, которые расположите в таблице: Название программы, платная или бесплатная версия, русифицирована или нет, разработана для русских компаний, кто разработчик, на какое количество пользователей рассчитана версия, серверная или единичный пользователь, функционал, имеется ли демо-версия, с которой можно ознакомиться, сайт, преимущества и недостатки каждой программы. Обоснуйте Ваш выбор.

Практическое задание 2. Не позднее трех рабочих дней после издания документа об утверждении проекта руководитель проекта совместно с директором проекта организуют совещание со всеми участниками проекта, на котором проводят первичный инструктаж по ведению периодической отчетности по проекту, фиксируют отчетные периоды (не реже 1 раза в месяц) и формы отчетности, а также определяют порядок использования при формировании отчетности информационных систем, в частности ИСУП.

Разработайте план промежуточных отчетов о ходе реализации проекта в соответствии с приведенной формой.

Укажите все виды проектного взаимодействия, включая текущие отчеты, протоколы, запросы об изменениях, плановые документы и так далее. Включите в документ список лиц, которые должны получать эти материалы, и способ представления документов (электронная почта, бумажный носитель, сайт Интернета и так далее). Отметьте периодичность представления проектной информации и укажите лицо, ответственное за подготовку материалов.

План промежуточных отчетов о ходе реализации проекта

Наименование проекта _____ Номер проекта _____

Руководитель проекта _____ Дата _____

Информация	Получатель	Способ представления	Периодичность (сроки) представления	Ответственный за подготовку

Практическое задание 3. Промежуточный отчет о статусе проекта предоставляется не позднее последнего рабочего дня отчетного периода. По запросу директора проекта допускается подготовка отчета на произвольную дату по запросу.

Ответственный за подготовку отчета предоставляет информацию о фактическом достижении контрольных событий за отчетный период, прогноз прохождения запланированных контрольных событий на ближайшие отчетные периоды, а также сведения о рисках и проблемах, возникших или возможных в ходе реализации операций проекта.

В течение 1 рабочего дня с момента получения отчета от участников проекта администратор проекта подготавливает отчет о статусе проекта и направляет его руководителю проекта и координатору проекта (по приоритетному проекту).

В течение 1 рабочего дня после предоставления отчета администратором проекта руководитель проекта утверждает отчет о статусе проекта.

Утвержденный руководителем проекта отчет о статусе проекта направляется заказчику проекта, директору проекта и координатору проекта (по приоритетному проекту). По решению руководителя проекта или директора проекта, отчет о статусе проекта может рассматриваться на совещаниях рабочей группы проекта.

В случае возникновения разногласий между руководителем проекта и координатором проекта в части содержания отчета о статусе проекта разногласия рассматриваются на совещании с директором проекта, а при не устранении разногласий на этом уровне рассматриваются на заседаниях проектного комитета.

Подготовьте промежуточный отчет о состоянии Вашего проекта в соответствии с приведенной формой.

В описательной части к отчету о статусе проекта укажите прогресс проекта за отчетный период, планируемые и фактические сроки сдачи работ за отчетный период, задачи, которые удалось выполнить за отчетный период, план на следующий отчетный период, ключевые вопросы.

Промежуточный отчет о статусе проекта по состоянию на _____
дата отчета

Номер (шифр) проекта: _____ Наименование проекта: _____
Руководитель проекта: _____
Автор документа: _____ Дата составления: _____

№ п/п	Контрольное событие	Ответственный	Статус*	Прогноз*	Проблема (риск)
1.	<Наименование контрольного события из сетевого графика	<Фамилия И.О.>	/ 4	/ 12	<Описание проблемы или риска>
2.	<Наименование контрольного события из сетевого графика	<Фамилия И.О.>	! 5	# 7	
3.	<Наименование контрольного события из сетевого графика	<Фамилия И.О.>	\ 2	# 4	
	...				
	...				

*Условные обозначения:
/ - своевременное выполнение, \ - отклонение не критично,
! – отклонение критично,
- осталось до завершения.

Тема 18. «Решение о закрытии проекта. Процесс завершения проекта»

Практическое задание 1. Ответьте на поставленные в таблице 8 вопросы. С учетом ответов сформулируйте заключение о целесообразности продолжения или досрочном завершении Вашего проекта. При каких условиях Вы бы приняли решение о досрочном прекращении проекта?

Таблица 8 – Примерный перечень вопросов для формирования заключения о целесообразности продолжения или досрочном завершении проекта

Вопрос	Ответ
По-прежнему ли проект соответствует целям организации?	
Стали бы мы поддерживать проект, если бы было предложено реализовать его сегодня с теми же требованиями по срокам и	
Действительно ли проект представляет собой значительный шаг вперед по сравнению с существующей технологией?	
Соответствует ли содержание проекта финансовым возможностям организации?	
Не выгоднее ли будет купить потенциальные результаты проекта или получить их по договору подряда, чем добиваться их путем	
Насколько вероятно достижение проектом его минимальных целей? Остается ли он по-прежнему прибыльным? Выполняется ли он в заложенные сроки?	
Не угрожают ли проекту технические достижения или новые товары/услуги, разработанные другими фирмами?	
По-прежнему ли результаты проекта остаются эффективными по затратам? Не произошло ли значительного изменения уровня	
Имеются ли лучшие варианты использования финансовых, временных и человеческих ресурсов, выделенных проекту?	
Не повлияли ли изменения в рыночной конъюнктуре на потребность в результатах проекта?	
Обладает ли нынешняя команда проекта достаточной квалификацией для того, чтобы продолжать проект? По-прежнему ли команда проекта настроена на достижение успеха?	

Достаточна ли поддержка, получаемая проектом, для его успеха?	
Обладает ли организация всеми навыками, необходимыми для внедрения и эксплуатации результатов проекта?	

Практическое задание 2. В соответствии с примерным описанием задач по закрытию проекта, приведенным в таблице 9, подготовьте описание задач по закрытию Вашего проекта. При необходимости, исходя из специфики Вашего проекта, дополните перечень задач по закрытию проекта.

Задачи по закрытию проекта в приведенной таблице структурированы по функциям. В графе «требование для выполнения» записывается «да», если данная задача необходима для выполнения в рамках закрытия конкретного проекта, соответственно, «нет», если задача для проекта неактуальна. В графе «требуемые данные» указываются данные, необходимые для выполнения задачи. Задачи по закрытию проекта могут быть ранжированы по приоритетам, которые индивидуальны для конкретного проекта. Например, приоритет 1 присваивается задачам, которые должны быть выполнены до момента сдачи результатов проекта заказчику, приоритет 2 – в течение 1 недели после сдачи результатов проекта заказчику и так далее. Признаки деления задач по приоритетам должны быть заранее сформулированы. В примечаниях указываются все действия, решения (как внешние, так и внутренние), которые могут оказать влияние на выполнение задачи.

Таблица 9 – Примерное описание задач по закрытию проекта

№	Описание задачи	Требование		Требуемые данные	Ответственный	Приоритет	Примечания
		Да	Нет				
1	2	3	4	5	6	7	8
A	АУП и команда проекта						
1.	Провести заключительное собрание						
2.	Составить план увольнения (переназначения) АУП и команды проекта						
3.	Выполнить необходимые действия с персоналом						
4.	Подготовить оценку индивидуальных результатов работы каждого члена АУП и команды проекта						
B	Инструкции и процедуры						
1.	Завершение рабочих заданий и контрактов						
2.	Прекращение использования процедур отчетности						
3.	Подготовка итоговых отчетов						
4.	Завершение составления всей итоговой документации						
C	Финансовая отчетность						
1.	Завершить составление всех финансовых документов						
2.	Проверка расходов						
3.	Подготовка итоговых финансовых отчетов проекта						
4.	Взыскание дебиторской задолженности						
D	Определение проекта						

1.	Задокументировать окончательное одобрение содержания проекта								
2.	Подготовить окончательную структуру разбиения проекта и внести ее в документацию проекта								
E	<i>Планы, бюджеты и календарные планы</i>								
1.	Задокументировать фактические даты предоставления результатов всех договорных работ								
2.	Задокументировать фактические даты всех прочих обязательств по договорам								
3.	Подготовить заключительный отчет о статусе проекта и статусе всех задач								
F	<i>Санкционирование и контроль работ</i>								
1.	Завершить выполнение всех рабочих заданий и контрактов								
G	<i>Оценка и контроль проекта</i>								
1.	Обеспечить завершение выполнения всех заданий								
2.	Подготовить заключительные отчеты с оценками								
3.	Провести завершающее собрание								
4.	Завершить все процедуры финансовой и кадровой отчетности								
H	<i>Отчетность для менеджмента и заказчика</i>								
1.	Передать итоговый отчет заказчику								
2.	Передать итоговый отчет менеджменту								
I	<i>Управление маркетингом и контрактами</i>								
1.	Составить итоговые документы по контрактам с обзорами, отказами и сопутствующей корреспонденцией								
2.	Проверить и документально зафиксировать соответствие всем условиям контрактов								
3.	Собрать документальные подтверждения отгрузки и получения одобрения заказчика								
4.	Официально уведомить заказчика о выполнении контракта								

	5.	Выставить претензии заказчику								
	6.	Наметить и осуществить действия относительно претензий заказчика								
	7.	Использовать средства информации для распространения информации о выполнении контракта								
	8.	Подготовить итоговый отчет о статусе контракта								
	J	Расширение - новый бизнес								
	1.	Документально зафиксировать возможности расширения проекта или контракта либо создания нового родственного бизнеса								
	2.	Получить гарантии поддержки такого расширения								
	K	Контроль ведения записей о проекте								
	1.	Собрать документацию по проекту и передать ответственному менеджеру								
	2.	Избавиться от прочих записей о проекте, как того требуют принятые в организации процедуры								
	L	Закупки и договоры субподряда. Для каждого договора на покупку и каждого договора субподряда:								
	1.	Задokumentировать завершение выполнения								
	2.	Проверить итоговые платежи и надлежащий учет в документах проекта								
	3.	Уведомить продавца/подрядчика о выполнении заказа								
	M	Инженерно-конструкторская документация								
	1.	Собрать и сохранить всю инженерно-конструкторскую документацию								
	2.	Подготовить итоговый технический отчет								
	N	Действия на местах								
	1.	Завершить операции на местах								
	2.	Реализовать (или передать в другие проекты) оборудование и материалы								

2	<p>Тема 8. «Команда проекта. Создание команды проекта и организация ее работы»</p> <p>Практическое задание 1. Перечислите основные этапы развития команды. Какие препятствия могут задержать развитие команды на первом из них? Как менеджер, формирующий команду, может учесть эти трудности при рассмотрении кандидатов в члены команды?</p> <p>Практическое задание 2. Согласно рекомендациям, состав проектной команды не должен быть больше, чем 10 человек. Какие проблемы с высокой вероятностью возникнут, если в команде будет 20 человек?</p> <p>Практическое задание 3.</p> <p>Ваш проект развивается как запланировано. Команда проекта подготовила презентацию для перспективных клиентов, которую вы провели. Что из нижеперечисленного, на ваш взгляд, наиболее целесообразно сделать на следующем собрании членов команды:</p> <p>а) отчитаться о результатах презентации и похвалить членов команды за хорошо выполненную работу;</p> <p>б) ограничиться показом презентации перспективным клиентам, на собрании команды обсудить новые задачи;</p> <p>в) проанализировать технические аспекты презентации, выделить ее слабые стороны и сообщить об этом членам команды;</p> <p>г) сообщить, что презентация как одно из заданий проекта сделана и отправлена в отчет о работе над проектом, предоставляемый заказчику.</p> <p>Ответ обоснуйте.</p> <p>Как действие, выбранное вами в предыдущем задании, может влиять на усердие и энтузиазм членов команды при выполнении подобного задания в будущем?</p> <p>Тема 9. «Организационная структура проекта. Проект в организационной структуре организации»</p> <p>Практическое задание 1. Перечислите основные типы структур, используемых для проектов. Приведите примеры проектов, которые целесообразно выполнять:</p> <ul style="list-style-type: none"> • функциональной структуре; • проектной структуре; • матричной структуре. <p>Практическое задание 2. Сравните проектную и матричную структуру: какая из этих структур предоставляет лучшие возможности для управления проектом проектным менеджером? Ответ аргументируйте.</p> <p>Практическое задание 3. Нарисуйте структурную схему, которая охватывала бы три организации: две из них на паритетной основе спонсируют проект создания очистных сооружений, которые в дальнейшем будут использоваться коллективно, и команда проекта, возглавляемая менеджером проекта. Отобразите на структурной схеме линии подчинения менеджера проекта.</p> <p>Тема 10. «Принятие решений в управлении проектами. Методы принятия решений в управлении проектами»</p> <p>Практическое задание 1. Приведите примеры обыденных и административных решений управления проектами. Как вы думаете, сохраняется ли пропорция этих решений на фазах планирования и выполнения проекта?</p> <p>Практическое задание 2. Опишите в общем виде какой-либо проект. Выделите в нем уровни принятия решений, Можно ли представить проект, в котором присутствуют не все уровни принятия решений?</p> <p>Практическое задание 3.</p> <p>Руководство проекта рассматривает возможность увеличения численности команды проекта в четырех до семи человек. Приведите примеры критериев, которые могут использоваться для принятия такого решения. Совпадают ли понятия критериев и ограничений?</p> <p>Практическое задание 4.</p> <p>В каких случаях применяются корректирующие действия и переопределяются критерии? Приведите примеры.</p> <p>Чем отличаются запрограммированные решения от незапрограммированных? Можно ли все решения в проекте запрограммировать или существуют какие-то принципиальные ограничения? Если последнее верно, то какова их природа?</p> <p>Практическое задание 5. Каковы признаки ограниченного рационализма и почему менеджеры часто ограничиваются удовлетворительными решениями?</p> <p>Практическое задание 6.</p>	ИД-1.УК-3 Организует и руководит работой команды, вырабатывая командную стратегию для достижения поставленной цели
---	--	---

	<p>В каком режиме должно вестись управление идеями, в закрытом или открытом? Кто, по вашему мнению, в проектной команде должен иметь доступ к: а) просмотру идей; б) их изменению; в) добавлению или удалению?</p> <p>Тема 15. «Управление коммуникациями проекта»</p> <p>Практическое задание 1. Дайте характеристику таким явлениям, возникающим в процессе коммуникации, как заражение, внушение, убеждение и подражание. Приведите свои примеры этих явлений.</p> <p>Практическое задание 2. Перечислите и охарактеризуйте шесть основных индивидуальных стилей общения.</p> <p>Практическое задание 3. Заполните таблицу. Определите Раздел плана по комментарию.</p> <p style="text-align: center;">Разделы плана управления коммуникациями</p> <table border="1" data-bbox="336 539 1273 891"> <thead> <tr> <th>Раздел плана</th> <th>Комментарий</th> </tr> </thead> <tbody> <tr> <td></td> <td>Информация, предназначенная для распространения среди участников проекта</td> </tr> <tr> <td></td> <td>С какой целью распространяется данная информация</td> </tr> <tr> <td></td> <td>Как часто предполагается распространять данную информацию</td> </tr> <tr> <td></td> <td>Временные рамки распространения данной информации</td> </tr> <tr> <td></td> <td>Представление информации и способ передачи</td> </tr> <tr> <td></td> <td>Член команды, в обязанности которого входит распространение данной информации</td> </tr> <tr> <td></td> <td>Лицо, подразделение, которому предназначена данная информация, с выделением приоритетов</td> </tr> </tbody> </table> <p>Практическое задание 4. Заполните таблицу. Добавьте комментарии.</p> <p style="text-align: center;">Элементы журнала выявленных проблем проекта</p> <table border="1" data-bbox="336 987 1254 1317"> <thead> <tr> <th>Элементы</th> <th>Комментарии</th> </tr> </thead> <tbody> <tr> <td>Идентификатор проблемы</td> <td></td> </tr> <tr> <td>Статус</td> <td></td> </tr> <tr> <td>Описание</td> <td></td> </tr> <tr> <td>Ответственный исполнитель</td> <td></td> </tr> <tr> <td>Дата выявления</td> <td></td> </tr> <tr> <td>Последнее действие</td> <td></td> </tr> </tbody> </table>	Раздел плана	Комментарий		Информация, предназначенная для распространения среди участников проекта		С какой целью распространяется данная информация		Как часто предполагается распространять данную информацию		Временные рамки распространения данной информации		Представление информации и способ передачи		Член команды, в обязанности которого входит распространение данной информации		Лицо, подразделение, которому предназначена данная информация, с выделением приоритетов	Элементы	Комментарии	Идентификатор проблемы		Статус		Описание		Ответственный исполнитель		Дата выявления		Последнее действие		
Раздел плана	Комментарий																															
	Информация, предназначенная для распространения среди участников проекта																															
	С какой целью распространяется данная информация																															
	Как часто предполагается распространять данную информацию																															
	Временные рамки распространения данной информации																															
	Представление информации и способ передачи																															
	Член команды, в обязанности которого входит распространение данной информации																															
	Лицо, подразделение, которому предназначена данная информация, с выделением приоритетов																															
Элементы	Комментарии																															
Идентификатор проблемы																																
Статус																																
Описание																																
Ответственный исполнитель																																
Дата выявления																																
Последнее действие																																
3	<p>Тема 5 «Правовые формы организации бизнеса и разработка проектов. Правовое регулирование проектной деятельности»</p> <p>Практическое задание 1. Используя нормативную документацию, сделайте подборку правовых законодательных актов, которые Вам потребуются при создании предпринимательской структуры. Выпишите в тетрадь нормативные акты с указанием названия, даты принятия, законодательного органа, принявшего документ.</p> <p>Практическое задание 2. Изучите организационно-правовые формы сельскохозяйственных предприятий, составьте таблицу, где укажите форму, количество учредителей, преимущества и недостатки каждой формы организации бизнеса.</p> <p>Практическое задание 3. Расскажите об основных условиях договора о выполнении научно-исследовательских и опытно-конструкторских работ.</p> <p>Практическое задание 4. Выпишите в тетрадь типы договоров, классифицируя их следующим образом:</p> <ol style="list-style-type: none"> 1. договоры, направленные на передачу имущества; 2. договоры, направленные на выполнение работ; 3. договоры, направленные на выполнение услуг; 4. договоры, являющиеся разновидностями договора купли-продажи. <p>Практическое задание 5. Изучите порядок заключения договора поставки сельхозпродукции и опишите основные его положения.</p> <p>Практическое задание 6. Ниже представлена примерная схема устава фирмы и учредительного договора. Разработайте сокращенный вариант (по усмотрению преподавателя) устава и (или) учредительного договора для Общества с</p>	ИД-1. ОПК-3 Осуществляет и совершенствует профессиональную деятельность в соответствии с нормативными правовыми актами в сфере агропромышленного комплекса																														

ограниченной ответственностью.
 Обоснуйте, почему именно эти условия вы включили в данные документы?
 Устав фирмы «...»
 Раздел 1. Общие положения:
 – владельцы фирмы,
 – юридический статус фирмы,
 – адрес.
 Раздел 2. Предмет деятельности:
 – цели создания фирмы,
 – какие товары или услуги производит фирма.
 Раздел 3. Филиалы и представительства. Дочерние компании
 Раздел 3. Уставной капитал. Имущество фирмы:
 – какими средствами владеет фирма,
 – источники этих средств,
 – основные виды доходов фирмы
 – увеличение и уменьшение уставного капитала,
 – распределение прибыли между участниками,
 – резервный фонд и иные фонды фирмы,
 – выход участника из фирмы.
 Раздел 4. Права и обязанности владельцев
 Раздел 5. Управление фирмой:
 – кто возглавляет фирму, порядок назначения руководства,
 – порядок прекращения ее деятельности.
 Учредительный договор о создании фирмы «...»
 Раздел 1. Предмет договора. Виды деятельности
 Раздел 2. Порядок совместной деятельности учредителей по созданию фирмы
 Раздел 3. Уставной капитал:
 – размеры уставного капитала, – как он формируется,
 – распределение убытков.
 Раздел 4. Распределение прибыли фирмы
 Раздел 5. Состав органов фирмы:
 – высший орган
 – руководство текущей деятельностью
 – орган контроля
 Раздел 6. Порядок выхода участника из фирмы
 Раздел 7. Исключение участника из фирмы
 Раздел 8. Заключительные положения
 – срок действия договора
 – изменение учредительного договора
Практическое задание 7. Расскажите об основных особенностях внедренных в настоящее время правовых конструкций хозяйственного партнерства и инвестиционного товарищества.

Тема 7. «Управление отношениями со стейкхолдерами проекта.

Определение заинтересованных сторон проекта(стейкхолдеров)»

Практическое задание 1. Определите типовые функции заказчика проекта, его руководителя, директора и администратора

Практическое задание 2. Определите типовые функции проектного комитета, проектного офиса, координатора проекта и исполнителей проекта

Практическое задание 3. Составьте примерную таблицу, где определите «Примеры связей между проектом и стейкхолдерами и факторами окружения»

Табл. 1

Задачи управления проектами	Ключевые стейкхолдеры	Факторы окружения проекта
Определение проекта		
Организация построения команды проекта		
Создание плана, расписания и бюджета		
Авторизация работ и		

	начало Исполнения проекта			
	Контроль исполнения работ, расписания и бюджета			
	Оценка хода работ и руководство проектом			
	Закрытие проекта			

Критерии оценивания решения ситуационных задач на практическом занятии

Шкала	Критерии оценивания
Оценка 5 (отлично)	<ul style="list-style-type: none"> - обучающийся отлично знает теоретические основы управления проектами; - показывает знание основных понятий и формул при решении задач, грамотно пользуется соответствующей дисциплине терминологией; - демонстрирует умения анализировать правовую информацию при решении профессиональных задач; - задачи решены самостоятельно, без ошибок, правильно оцениваются результаты измерений; - умеет формулировать и обосновывать выводы, используя знания по дисциплине; - могут быть допущены одна-две неточности (описки) при решении задач
Оценка 4 (хорошо)	<p>Решение профессиональных задач удовлетворяет в основном требованиям на оценку «б», но при этом имеет место один из недостатков:</p> <ul style="list-style-type: none"> - допущены неточности при логической последовательности решения задач; - обучающийся может сам исправить неточное решение задачи; - в усвоении учебного материала допущены небольшие пробелы
Оценка 3 (удовлетворительно)	<ul style="list-style-type: none"> - неполно или непоследовательно решены задачи, но показано общее понимание вопроса и продемонстрированы умения, достаточные для дальнейшего усвоения материала; - имелись затруднения или допущены ошибки в решении задач, исправленные после наводящих вопросов; - выявлена недостаточная сформированность знаний, умений и навыков в решении задач
Оценка 2 (неудовлетворительно)	<ul style="list-style-type: none"> - обнаружено незнание или непонимание большей или наиболее важной части учебного материала; - допущены ошибки при решении задач, которые не исправлены после нескольких наводящих вопросов; - не сформированы компетенции, отсутствуют соответствующие знания, умения и навыки.

4.1.3. Тестирование

Тестирование используется для оценки качества освоения обучающимся основной профессиональной образовательной программы по отдельным темам или разделам дисциплины. Тест представляет собой комплекс стандартизированных заданий, позволяющий упростить процедуру измерения знаний и умений обучающихся. Обучающимся выдаются тестовые задания с формулировкой вопросов и предложением выбрать один правильный ответ из нескольких вариантов ответов.

Примерные тестовые задания размещены в методической разработке:

Бобылева И.В. Управление проектами: методические указания к практическим занятиям для обучающихся по направлению подготовки 36.04.02 Зоотехния, программа: Интенсивные технологии птицеводства; квалификация – магистр; форма обучения - очная / И.В. Бобылева. – Троицк: ФГБОУ ВО Южно-Уральский ГАУ, 2022.– 76 с. – Режим доступа: <https://edu.sursau.ru/course/view.php?id=7800>;

№	Оценочные средства	Код и наименование индикатора компетенции
1	<p>1. Понятие «проект» объединяет разнообразные виды деятельности, характеризующиеся рядом следующих признаков:</p> <ul style="list-style-type: none"> а) неограниченная протяженность во времени; б) направленность на достижение конкретных целей; в) обособленное выполнение многочисленных, взаимосвязанных действий; г) все перечисленные признаки. <p>2. С точки зрения системного подхода проект - это:</p> <ul style="list-style-type: none"> а) документально оформленный план сооружения или конструкции; б) группа элементов, организованных таким образом, что они в состоянии действовать как единое целое в целях достижения поставленных перед ними целей; в) некоторая задача без определенных данных и результатов, которая должна быть решена в максимально возможный короткий срок времени; г) процесс перехода из исходного состояния в конечное – результат при участии ряда ограничений и механизмов. <p>3. Жизненный цикл проекта – это:</p> <ul style="list-style-type: none"> а) стадия проектирования проекта б) временной промежуток между моментом обоснования инвестиций и моментом, когда они окупились в) временной промежуток между моментом появления, зарождения проекта и моментом его ликвидации, завершения г) временной промежуток между моментом получения задания от заказчика и моментом сдачи проекта заказчику <p>4. Завершающая фаза жизненного цикла проекта состоит из приемочных испытаний и _____</p> <ul style="list-style-type: none"> а) контрольных исправлений б) опытной эксплуатации в) модернизации г) приемки и сдачи проекта <p>5. Основные причины появления (источники идей) проектов:</p> <ul style="list-style-type: none"> а) избыточные ресурсы; б) удовлетворенный спрос; в) растущие доходы потребителей. г) все перечисленные функции <p>6. Замысел инвестора реализуется в форме:</p> <ul style="list-style-type: none"> а) ходатайства о намерениях; б) декларации о намерениях, а также задания на разработку предпроектных обоснований инвестиций; в) резюме проекта; г) общая характеристика отрасли. <p>7. Разработка концепции проекта включает следующие этапы:</p> <ul style="list-style-type: none"> а) преинвестиционные исследования; б) формирование идеи проекта; в) проектный анализ; г) оценка жизнеспособности и финансовой реализуемости проекта. <p>8. Максимально возможный запас времени для выполнения данной работы сверх продолжительности самой работы при условии, что в результате такой задержки конечное для данной работы событие наступит не позднее, чем в свой поздний срок.:</p> <ul style="list-style-type: none"> а) полный резерв времени выполнения работы; б) свободный резерв времени выполнения работы; в) независимый резерв времени выполнения работы; г) окончание работы. <p>9. Запас времени, которым можно располагать при выполнении данной работы в предположении, что предшествующее и последующее события этой работы наступают в свои самые ранние сроки:</p> <ul style="list-style-type: none"> а) полный резерв времени выполнения работы; б) свободный резерв времени выполнения работы; в) независимый резерв времени выполнения работы; 	<p>ИД-1.УК-2 Управляет проектом на всех этапах его жизненного цикла</p>

	<p>г) зависимый резерв времени выполнения работы.</p> <p>10. Запас времени, на который можно отложить начало выполнения работы без риска повлиять на какие бы то ни было сроки наступления каких-либо событий в модели вообще:</p> <p>а) полный резерв времени выполнения работы;</p> <p>б) свободный резерв времени выполнения работы;</p> <p>в) независимый резерв времени выполнения работы;</p> <p>г) зависимый резерв времени выполнения работы.</p>	
2	<p>1. Участники команды проекта, принимающие участие в управлении проектом это</p> <p>а) координационный совет</p> <p>б) команда проекта</p> <p>в) команда управления проектом</p> <p>г) заказчики проекта</p> <p>2. К основным функциям проект-менеджера по отдельным сферам деятельности не относится</p> <p>а) установление взаимоотношения с вышестоящим руководством , клиентом, с другими участниками проекта.</p> <p>б) налаживание хороших отношений с общественными организациями, прессой, телевидением и т.д.</p> <p>в) контроль выполнения планов и графиков командой проекта.</p> <p>г) создание проектной документации и согласование ее с заказчиком.</p> <p>3. Коллективный орган, который выбирает проекты для реализации, утверждает планы работ и их изменения, назначает куратора и утверждает руководителя проекта это</p> <p>а) инвестор проекта</p> <p>б) координационный совет</p> <p>в) куратор проекта</p> <p>г) руководитель проекта</p> <p>4. Участники проекта, задействованные в его реализации это</p> <p>а) команда проекта</p> <p>б) команда управления проектом</p> <p>в) потребители продукта проекта</p> <p>г) заказчик проекта</p> <p>5. Временное добровольное объединение участников проекта, основанное на взаимном соглашении и направленное на осуществление прибыльного, но капиталоемкого проекта</p> <p>а) консолидация</p> <p>б) консорциум</p> <p>в) интеграция</p> <p>г) акционерное общество</p> <p>6. Член команды управления проектом, лично отвечающий за все результаты проекта</p> <p>а) инвестор проекта</p> <p>б) куратор проекта</p> <p>в) руководитель проекта</p> <p>г) инициатор проекта</p> <p>7. Культура команды, включающая в себя систему ценностей, ментальность и модель действий команды проекта:</p> <p>а) корпоративная</p> <p>б) организационная</p> <p>в) профессиональная</p> <p>г) единоличная</p> <p>8. Менеджер, отвечающий за успешную реализацию всего проекта:</p> <p>а) менеджер проекта</p> <p>б) куратор проекта</p> <p>в) спонсор проекта</p> <p>г) руководитель проекта</p> <p>9. Отбором проектной команды занимается:</p> <p>а) куратор проекта</p> <p>б) менеджер проекта</p> <p>в) спонсор проекта</p>	<p>ИД-1.УК-3</p> <p>Организует и руководит работой команды, вырабатывая командную стратегию для достижения поставленной цели</p>

	<p>г) руководитель проекта</p> <p>10. Особенностью команды менеджмента проекта является:</p> <p>а) занимает внешнюю и внутреннюю позицию по отношению к проекту</p> <p>б) управление отдельными процессами проекта</p> <p>в) оперативное управление</p> <p>г) управление рискам проекта</p>	
3	<p>1. ____ - документ, разработанный вышестоящей администрацией, который предоставляет менеджеру проекта право использовать ресурсы организации для выполнения работ.</p> <p>а) план управления проектами;</p> <p>б) устав проекта;</p> <p>в) расписание проекта;</p> <p>г) сложность проекта.</p> <p>2. Международным нормативным документом, определяющим систему международных требований и компетенций менеджеров проектов, является:</p> <p>а) IPMA</p> <p>б) PMI</p> <p>в) ANSI</p> <p>г) GHJGG</p> <p>3. Российским нормативным документом, определяющим систему международных требований и компетенций менеджеров проектов, является:</p> <p>а) совет</p> <p>б) роснет</p> <p>в) роспроект</p> <p>г) минтранс</p> <p>4. Какой из видов контрактов желательно использовать в проектах с высокой степенью неопределенности и требующих больших вложений в ранней фазе жизненного цикла проекта:</p> <p>а) с фиксированной ценой</p> <p>б) с возмещением затрат</p> <p>в) с единовременной выплатой</p> <p>г) без выплат</p> <p>5. В договорных отношениях с заказчиком участвует:</p> <p>а) спонсор проекта</p> <p>б) бизнес менеджер</p> <p>в) менеджер проекта</p> <p>г) подрядчик</p> <p>6. В состав комплекса лизинговых отношений не входят договора:</p> <p>а) договор купли–продажи между лизинговой компанией и изготовителем на приобретение оборудования</p> <p>б) договор лизинга между лизинговой компанией и пользователем</p> <p>в) договор страхования рисков</p> <p>г) договор авторского заказа</p> <p>7. ____ - участник проекта, вступающий в отношение с заказчиком и берущий на себя ответственность за выполнение работ и услуг по контракту.</p> <p>а) контрактор</p> <p>б) субконтрактор</p> <p>в) подрядчик</p> <p>г) спонсор</p> <p>8. Выполнение функции государственного контроля за соблюдением законодательно установленных нормативов осуществляется с помощью системы:</p> <p>а) административных взысканий</p> <p>б) штрафов</p> <p>в) налогов</p> <p>г) акцизов</p> <p>9. Административные или законодательные, прямые и косвенные ограничения цен со стороны государства — это _____ цен.</p> <p>а) лимитирование</p> <p>б) установление</p> <p>в) снижение</p> <p>г) увеличение</p>	<p>ИД-1. ОПК-3</p> <p>Осуществляет и совершенствует профессиональную деятельность в соответствии с нормативными правовыми актами в сфере агропромышленного комплекса</p>

	10. Юридическое лицо, несущее ответственность за выполнение работ в соответствии с контрактом, — это: а) подрядчик б) заказчик в) инвестор г) куратор	
--	---	--

По результатам теста обучающемуся выставляется оценка «отлично», «хорошо», «удовлетворительно» или «неудовлетворительно».

Критерии оценивания ответа (табл.) доводятся до сведения обучающихся до начала тестирования. Результат тестирования объявляется обучающемуся непосредственно после его сдачи.

Шкала	Критерии оценивания (% правильных ответов)
Оценка 5 (отлично)	80-100
Оценка 4 (хорошо)	70-79
Оценка 3 (удовлетворительно)	50-69
Оценка 2 (неудовлетворительно)	менее 50

4.1.4. Коллоквиум

Коллоквиум проводится для оценки самостоятельной работы обучающихся по разделам дисциплины. В процессе оценки знаний преподаватель проверяет конспекты по темам, изученным обучающимися самостоятельно, проводит письменный опрос для контроля знаний по разделам дисциплины в целях подготовки к промежуточному контролю обучающихся. При подготовке к коллоквиуму обучающимся следует пользоваться методическими рекомендациями:

Бобылева И.В. Управление проектами: методические рекомендации по организации самостоятельной работы обучающихся по направлению подготовки 36.04.02 Зоотехния, программа: Интенсивные технологии птицеводства; квалификация – магистр; форма обучения - очная / И.В. Бобылева. – Троицк: ФГБОУ ВО Южно-Уральский ГАУ, 2022.– 46 с.– Режим доступа: <https://edu.sursau.ru/course/view.php?id=7800>;

Коллоквиум оценивается оценкой «отлично», «хорошо», «удовлетворительно» или «неудовлетворительно».

№	Оценочные средства	Код и наименование индикатора компетенции
Раздел 1. Управление проектами: концепция и методология		
	<p>Контрольное задание 1. Самостоятельное изучение темы: «История управления проектами»</p> <p>Практическое задание 1. Составьте конспект на тему: «История управления проектами».</p> <p>Этапы выполнения практического задания:</p> <ol style="list-style-type: none"> Изучите рекомендуемую литературу по теме: «История управления проектами» Обоснуйте важность науки управления проектами. Изложите в хронологической последовательности исторические вехи развития проектного менеджмента. Сравните международную и отечественную практику управления 	ИД-1.УК-2 Управляет проектом на всех этапах его жизненного цикла

<p>проектами. Результаты изложите в конспекте.</p> <p>Контрольное задание 2. Письменная работа по разделу.</p> <p>Вариант 1.</p> <p>1. Назовите основные определения проекта и его главные признаки.</p> <p>Практическое задание 1. Определите к какому уровню управления можно отнести следующее описание и дайте его название : _____ должен:</p> <ul style="list-style-type: none"> - быть способным самостоятельно управлять сложными проектами; - иметь минимум 5-летний опыт управления проектами, из которых не менее 3-х лет в качестве ответственного за руководство и управление сложными проектами; - уметь осуществлять руководство координацией и контролем всех проектов компании или ее отделения; - иметь портфель конкретных стратегических предложений по общему управлению в компании; - принимать участие в подготовке персонала, задействованного в управлении проектами, и управляющих проектами; - нести ответственность за реализацию управления проектами, разработку руководящих и нормативных материалов, а также применение основных методов и средств. <p>Вариант 2.</p> <p>1. Назовите основные типы и виды проектов и дайте их краткую характеристику.</p> <p>Практическое задание 1. Определите к какому уровню управления можно отнести следующее описание и дайте его название : _____ должен:</p> <ul style="list-style-type: none"> - быть способным управлять всеми проектами компании или проектами ее отделения, или всеми проектами программы; - иметь минимум 5-летний опыт управления комплексными проектами и программами, из которых не менее 3-х лет быть ответственным за руководство, координацию и управление портфелем проектов; - уметь осуществлять руководство координацией и контролем всех проектов компании или ее отделения; - иметь портфель конкретных стратегических предложений по общему управлению в компании; - принимать участие в подготовке персонала, задействованного в управлении проектами, и управляющих проектами; - нести ответственность за реализацию управления проектами, разработку руководящих и нормативных материалов, а также применение основных методов и средств. <p>Вариант 3.</p> <p>1. Дайте определение проектного менеджмента.</p> <p>Практическое задание 1. Определите к какому уровню управления можно отнести следующее описание и дайте его название : _____ должен:</p> <ul style="list-style-type: none"> - обладать знаниями во всех областях управления проектами (и быть способным применять их в некоторых областях как специалист); - обладать широким спектром знаний в управлении проектами и быть способным применять эти знания на практике; - быть способным выступать в качестве члена команды проекта в любой функциональной области по управлению проектами. <p>Вариант 4.</p> <p>1. Назовите ключевые международные стандарты управления проектами.</p> <p>Практическое задание 1. Определите к какому уровню управления можно отнести следующее описание и дайте его название : _____ должен:</p> <ul style="list-style-type: none"> - быть способным самостоятельно управлять несложными проектами - помогать управляющему сложными проектами во всех функциональных областях управления проектами; - иметь минимум 3-летний опыт управления проектами в качестве руководителя в функциональных областях несложного проекта; 	
--	--

<p>– нести ответственность за осуществление несложного проекта и за все его параметры;</p> <p>– руководить небольшими группами персонала по управлению проектом;</p> <p>– применять методы, средства и инструментарий по управлению проектами;</p> <p>– быть способным работать в качестве руководителя группы специалистов, входящей в команду сложного проекта, и нести ответственность за соответствующие параметры проекта.</p> <p>Контрольное задание 3. Используя рекомендуемую литературу и п.2.2 методических рекомендаций подготовьте сообщение на одну из следующих тем:</p> <ol style="list-style-type: none"> 1. Особенности подготовки проектов, в основе которых лежит идея 2. Особенности подготовки проектов, в основе которых лежит заказ 3. Логико-структурный подход в проектировании 4. Особенности подготовки проектов, в основе которых лежит проблема 5. Особенности подготовки и выполнения международных проектов 6. Правила определения целей. 7. Системное управление проектами 8. Зачем бизнесу проектное управление? 9. Проекты как основной источник дохода 10. Проекты как средство конкурентной борьбы 11. Процессы регулярного менеджмента для управления по результатам 12. Основные процессы управления проектами 13. Цели и функции корпоративного Проектного офиса 14. Принципы построения эффективного проектного офиса 15. Шаги для старта управления по целям 16. Метод контрольных точек <p>Этапы выполнения задания</p> <ol style="list-style-type: none"> 1. Просмотреть по возможности несколько из имеющихся источников. 2. Выбрать один-два источника наиболее соответствующие теме. 3. Ярко проиллюстрировать рассматриваемый вопрос. 4. Отобранное содержание зафиксировать в виде тезисов. 5. Сделать отдельные выписки. 6. Все записи по прочитанному тексту вести компактно и аккуратно. 7. Применять подчеркивание и выделение полужирным шрифтом для выделения основных понятий и утверждений. 8. Обязательно ссылаться на источники. 9. Подготовить выступление с сообщением на практическом занятии <p>Контрольное задание 4.</p> <p>Практическое задание 1. Найдите в сети Интернет готовый бизнес-план предприятия по производству молока и говядины и изучите его по следующей схеме:</p> <p>Общие сведения, включая меморандум о конфиденциальности.</p> <ul style="list-style-type: none"> • Резюме. • Сущность инвестиционного проекта. • Анализ положения дел в отрасли и рыночной конъюнктуры. • План маркетинга. • Производственный план. • Организационный план. • Анализ рисков (анализ чувствительности) проекта. • Финансовый план и показатели эффективности проекта. • Стратегия финансирования. • Приложения. <p>Цель проектного анализа – определить результаты (ценность) проекта.</p> <p>Практическое задание 3.</p> <p>Проведите анализ готового проекта</p> <p>Принято различать следующие виды проектного анализа:</p> <ul style="list-style-type: none"> • Технический. • Финансовый. • Коммерческий. • Экологический. • Организационный (институциональный). 	
---	--

<ul style="list-style-type: none"> • Социальный. • Экономический. <p>1. В рамках технического анализа инвестиционных проектов изучают:</p> <ul style="list-style-type: none"> • Техничко-технологические альтернативы. • Варианты местоположения. • Размер (масштаб, объем) проекта. • Сроки реализации проекта в целом и его фаз. • Доступность и достаточность источников сырья, рабочей силы и других потребных ресурсов. • Емкость рынка для продукции проекта. • Затраты на проект с учетом непредвиденных факторов. • График проекта. <p>2. Проведите коммерческий анализ проекта оцените Маркетинг.</p> <ul style="list-style-type: none"> • Источники и условия получения ресурсов. • Условия производства и сбыта. <p>Практическое задание 4. Проанализируйте раздел плана «Анализ положения дел в отрасли и рыночной конъюнктуры». Содержит характеристику текущего состояния дел в отрасли, сведения о тенденциях и прогнозах ее развития, определяет место предприятия среди других предприятий отрасли. Цель раздела — раскрыть потребности в продукции, работах, услугах. Раздел, как правило, содержит в себе подразделы:</p> <ul style="list-style-type: none"> • Анализ текущего состояния и перспектив развития производства. • Данные об объемах производства, реализации продукции в отрасли. • Географическое положение и состояние отраслевого рынка (включая перечень и характеристику потенциальных покупателей, их возможности и др.). <p>Практическое задание 5. Проанализируйте Раздел «План маркетинга». Содержит ли план следующие позиции?</p> <ul style="list-style-type: none"> • Мероприятия по максимальному удовлетворению требований потребителей продукции (услуг). • Оценку возможности просчетов и ошибок при различных прогнозируемых вариантах осуществления проекта. • Данные, характеризующие маркетинговую среду реализации проекта. • Мероприятия по организации рекламы и данные о затратах на нее. • Перечень конкретных покупателей продукции (услуг). • Методы стимулирования продаж. <p>Практическое задание 6. Раздел «Производственный план». Содержит описание базовых процессов по производству продукции. Определяются объемы закупок сырья, материалов, топлива, комплектующих с указанием поставщиков и цен на ресурсы.</p> <ul style="list-style-type: none"> • Основные требования к организации производственного процесса. • Применяемая техника и технологии. • Объем производства и производственная база. • Потребность в сырье, материалах, энергии и т.п. • Обеспечение выпуска и прогнозируемые затраты на производство продукции. • Трудовые ресурсы. • Издержки производства. • Экологическая безопасность. • Основные требования к организации производственного процесса. <p>Практическое задание 7. Раздел «Организационный план» Представляет собой описание принятой концепции, формы и структуры управления реализацией проекта и состоит из подразделов:</p> <ul style="list-style-type: none"> • Организационная структура управления. • Требования к управленческому персоналу и сведения о нем. • Система материального стимулирования и поощрения. <p>Практическое задание 8. Проведен ли в плане Анализ рисков (анализ чувствительности) проекта?</p>	
--	--

	<p>Например, для животноводческого предприятия могут быть следующие риски:</p> <p>Длительность согласований с различными службами строительства фидлота.</p> <ul style="list-style-type: none"> • Задержка в подготовке стройплощадки и выполнении графика строительства. • Задержка поставки оборудования фидлота. • Поздний запуск производства из-за непредвиденных остановок по вине подрядчика. • Непредвиденные остановки производства во время ввода в эксплуатацию и приемки комиссией. • Отсутствие планового количества поголовья скота для старта откорма. • Слабо сбалансированный рацион кормления в период пуска фидлота. • Неплановые отключения электроэнергии. • Риски эпидемий и падежа скота. <p>Практическое задание 9.</p> <p>Проанализируйте разделы «Финансовый план и показатели эффективности проекта» и «Стратегия финансирования»</p> <p>В Методических рекомендациях по оценке эффективности инвестиционных проектов дана типовая форма отчета о прибылях и убытках. Расчеты позволяют:</p> <ul style="list-style-type: none"> • Оценить реализуемость проекта (с позиций финансов). • Рассчитать показатели эффективности проекта. • Проанализировать важнейшие показатели эффективности бизнес-плана. <p>В разделе «Стратегия финансирования» обосновывается схема финансирования проекта. Используются различные варианты:</p> <ul style="list-style-type: none"> • Создание нового предприятия. • Реализация проекта на действующем предприятии. <p>Может использоваться различная комбинация способов финансирования проекта. Выделяют три типовые схемы финансирования:</p> <ul style="list-style-type: none"> • За счет собственных средств. • За счет заемных источников. • Смешанная схема. 	
2	<p>Контрольное задание 1. Составьте конспект на тему: «Современные организационно-правовые формы реализации венчурных инвестиционных проектов в России».</p> <p>Этапы выполнения практического задания:</p> <p>Изучите рекомендуемую литературу по теме: «Современные организационно-правовые формы реализации венчурных инвестиционных проектов в России»</p> <p>Опишите организационно-правовые формы юридических лиц, установленные Гражданским кодексом РФ.</p> <p>Опишите наиболее часто встречающиеся в инновационной проектной сфере договорные конструкции: договоры на выполнение НИР, договоры ОКР.</p> <p>Опишите новые разновидности юридических лиц в российском законодательстве: хозяйственное партнерство и инвестиционное товарищество.</p> <p>Результаты изложите в конспекте.</p>	ИД-1. ОПК-3 Осуществляет и совершенствует профессиональную деятельность в соответствии с нормативными правовыми актами в сфере агропромышленного комплекса
3	<p>Контрольное задание 1. Составьте конспект на тему: «Кодексы этики проектных менеджеров и их роль в проектировании».</p> <p>Этапы выполнения практического задания:</p> <ol style="list-style-type: none"> 1. Изучите рекомендуемую литературу по теме: «Кодексы этики проектных менеджеров и их роль в проектировании» 2. Обоснуйте важность морально-этических отношений в проектировании. 3. Опишите общие положения, которые закреплены Кодексом этики. 4. Опишите недостатки Кодексов этики к какому виду документов можно отнести данный документ. 	ИД-1.УК-3 Организует и руководит работой команды, вырабатывая командную стратегию для достижения поставленной цели
Раздел 2. Планирование проекта		
4	<p>Контрольное задание 1.</p> <p>Составьте конспект на тему: «Структурный и процессный план проекта».</p> <p>Этапы выполнения практического задания:</p> <ol style="list-style-type: none"> 1. Изучите рекомендуемую литературу по теме: «Структурный и процессный план проекта» 	ИД-1.УК-2 Управляет проектом на всех этапах его жизненного цикла

2. Что из себя представляет структурный план проекта?
 3. Что из себя представляет процессный план проекта?
 4. Какие данные должны быть зафиксированы в технических требованиях на разработку материального продукта?
 4. По каким принципам осуществляется структурирование проекта?
 5. Как определяются зависимости между отдельными работами?
 6. Какими методами можно осуществить системный подход в проекте?
- Результаты изложите в конспекте.

Контрольное задание 2. Используя рекомендуемую литературу и п.2.2 методических рекомендаций подготовьте сообщение на одну из следующих тем:

1. Процесс управления риском
2. Идентификация риска
3. Принятие ответных мер на риск
4. Управление изменениями
5. Мозговой штурм-метод выявления событий риска, альтернатив, требований или другой проектной информации
6. Метод Дельфи
7. Метод номинальной группы
8. Интервью
9. Определение величины последствий влияния рисков на главные характеристики проекта
10. Определение рейтинга рисков

Этапы выполнения задания

1. Просмотреть по возможности несколько из имеющихся источников.
2. Выбрать один-два источника наиболее соответствующие теме.
3. Ярко проиллюстрировать рассматриваемый вопрос.
4. Отобранное содержание зафиксировать в виде тезисов.
5. Сделать отдельные выписки.
6. Все записи по прочитанному тексту вести компактно и аккуратно.
7. Применять подчеркивание и выделение полужирным шрифтом для выделения основных понятий и утверждений.
8. Обязательно ссылаться на источники.
9. Подготовить выступление с сообщением на практическом занятии

Контрольное задание 3. Письменный опрос. Дайте развернутые ответы на следующие вопросы. Вопросы выдаются обучающимся индивидуально

1. Какую роль выполняет бюджет в управлении проектом?
2. В чем суть аналогового метода оценки бюджетных затрат, сфера его применения?
3. Бюджет проекта, разработанный снизу вверх, был утвержден в меньшей сумме. Что можно предпринять в такой ситуации?
4. Каким образом календарное планирование ресурсов снижает гибкость в управлении проектом?
5. Назовите причины, по которым календарное планирование ресурсов является важной задачей в управлении проектом.
6. Объясните риски, связанные с выравниванием ресурсов, сокращением или срочным выполнением проектов и установлением жестких сроков продолжительности проекта, когда необходимо «догонять» график?
7. Какие действия может предпринять руководитель проекта для ускорения проекта? Какие факторы нужно учитывать при принятии такого решения?
8. Почему возникает потребность в выравнивании ресурсов?
9. Что такое риск? В чем заключается разница между риском и неопределенностью?
10. Объясните, почему риск - более важная категория для проектной деятельности и почему риск объективно свойственен любым проектам.
11. Можно ли полностью избежать возникновения проектных рисков на

	<p>этапе реализации проекта благодаря тщательному планированию проекта?</p> <p>12. В чем состоит важность правильной классификации рисков при управлении проектами?</p> <p>13. Каким образом осуществляется управление проектными рисками?</p> <p>14. Перечислите основные этапы управления рисками и обрисуйте круг видов деятельности, связанных с каждым этапом.</p> <p>15. Как меняется вероятность наступления событий, связанных с риском, и соответствующий им рост затрат на протяжении жизненного цикла проекта?</p> <p>16. В чем суть метода номинальной группы?</p> <p>17. Что включает в себя процесс идентификации рисков, какие технологии идентификации рисков Вы можете назвать?</p> <p>18. В чем разница между уходом от риска и его принятием?</p> <p>19. Приведите примеры передачи риска, обоснуйте величину дополнительных затрат на реализацию проекта в связи с передачей риска.</p> <p>20. Назовите возможные источники финансирования дополнительных затрат, связанных с возникновением риска.</p> <p>21. Стоит ли включать резервный фонд проекта в бюджет проекта?</p> <p>22. Как связаны структурная декомпозиция работ и контроль над изменениями?</p> <p>23. Какие возможные последствия неприменения процесса контроля над изменениями?</p>	
5	<p>Контрольное задание 4.</p> <p>Используя рекомендуемую литературу и п.2.2 методических рекомендаций подготовьте сообщение на одну из следующих тем:</p> <ol style="list-style-type: none"> 1. Конфликты и их разрешение 2. Система стейкхолдеров проекта 3. Управление отношениями со стейкхолдерами проекта 4. Понятие командного синергизма и эффективность команды 5. Развитие проектной команды 6. Создание высокоэффективных проектных команд 7. Управление виртуальными проектными командами 8. Области принятия проектных решений в проектном управлении 9. Рациональное принятие решений в проектном управлении 10. Личностные факторы в принятии решений 11. Субъективная рациональность при принятии решений 12. «Адекватные» решения 13. Проекты в рамках функциональной структуры 14. Проекты в матричной структуре 15. Индивидуальные различия в общении <p>Этапы выполнения задания</p> <ol style="list-style-type: none"> 1. Просмотреть по возможности несколько из имеющихся источников. 2. Выбрать один-два источника наиболее соответствующие теме. 3. Ярко проиллюстрировать рассматриваемый вопрос. 4. Отобранное содержание зафиксировать в виде тезисов. 5. Сделать отдельные выписки. 6. Все записи по прочитанному тексту вести компактно и аккуратно. 7. Применять подчеркивание и выделение полужирным шрифтом для выделения основных понятий и утверждений. 8. Обязательно ссылаться на источники. 9. Подготовить выступление с сообщением на практическом занятии 	ИД-1.УК-3 Организует и руководит работой команды, вырабатывая командную стратегию для достижения поставленной цели
Раздел 3. Управление реализацией проекта		
6	<p>Контрольное задание 1. Письменный опрос. Дайте развернутые ответы на следующие вопросы. Вопросы выдаются обучающимся индивидуально</p> <ol style="list-style-type: none"> 1. Дайте определение мониторинга проекта. Есть ли какие-то дополнительные виды деятельности, которые должны быть составной частью мониторинговой функции? 2. Опишите выгоды получения своевременной, релевантной и подробной информации по реализации проекта. 	ИД-1.УК-2 Управляет проектом на всех этапах его жизненного цикла

	<ol style="list-style-type: none"> 3. Назовите ключевые факторы, которые необходимо рассматривать при создании систем мониторинга. 4. Мониторинг каких факторов представляет собой особенно трудную задачу? 5. Объясните, что такое плановые отчеты, и какие проблемы с ними ассоциируются. 6. С какими основными трудностями сталкивается составитель промежуточного отчета о реализации проекта? 7. В чем состоит назначение контроля? На что он направлен? 8. На какие вопросы должна давать ответы система контроля? 9. Какие инструменты может использовать руководитель проекта для контроля проекта? 10. Назовите несколько характеристик хорошей системы контроля. 11. Как математически выражается критический коэффициент? О чем он говорит руководителю проекта? 12. Чем различаются внутренний и внешний контроль? 13. Какие типичные трудности могут возникнуть при осуществлении контроля проекта? 14. Как можно собирать информацию необходимую для осуществления контроля? 15. Как может использоваться информация, собранная с помощью системы контроля, в последующих проектах? 16. Опишите кривые на графике затрат, объясните их смысл. 17. К каким типам могут относиться получаемые данные? 18. Каково назначение показателя освоенный объем (заработанная стоимость)? 19. Как рассчитать прогнозируемые затраты на работу? 20. Перечислите и кратко опишите способы, которыми могут быть прекращены проекты. 21. Какие проблемы могут возникнуть, если руководитель проекта не имеет предложения для реализации следующего проекта, когда текущий проект близок к завершению? 22. Каковы основные обязанности менеджера по ликвидации? 23. Что происходит при прекращении проекта с информацией, собранной в процессе его реализации? 24. В каких случаях происходит сокращение бюджета проекта? К чему это может привести? 25. Назовите причины прекращения проектов. 26. Что включает в себя итоговый отчет проекта? 27. Какие факторы рассматриваются как наиболее важные при принятии решения о прекращении проекта? 28. Какие вопросы должны рассматриваться в случае прекращения посредством интеграции? 	
7	<p>Контрольное задание 2. Используя рекомендуемую литературу и п.2.2 методических рекомендаций подготовьте сообщение на одну из следующих тем:</p> <ol style="list-style-type: none"> 1. Коммуникации для поддержки системного управления проектами 2. Эффективные коммуникации с проектными командами в короткие сроки 3. Коммуникационные технологии 4. Коммуникационные сети: формальные каналы общения в группах 5. Влияние структуры проекта на информационные потоки 6. Различие между коммуникациями разного типа (речевые, письменные). 7. Вербальное и невербальное общение. 8. Неформальное общение. 9. Деловая переписка и отчетность. 10. Диагностика и оценка коммуникационной системы проекта. <p>Этапы выполнения задания</p> <ol style="list-style-type: none"> 1. Просмотреть по возможности несколько из имеющихся источников. 2. Выбрать один-два источника наиболее соответствующие теме. 3. Ярко проиллюстрировать рассматриваемый вопрос. 	ИД-1.УК-3 Организует и руководит работой команды, вырабатывая командную стратегию для достижения поставленной цели

	<p>4. Отобранное содержание зафиксировать в виде тезисов.</p> <p>5. Сделать отдельные выписки.</p> <p>6. Все записи по прочитанному тексту вести компактно и аккуратно.</p> <p>7. Применять подчеркивание и выделение полужирным шрифтом для выделения основных понятий и утверждений.</p> <p>8. Обязательно ссылаться на источники.</p> <p>9. Подготовить выступление с сообщением на практическом занятии</p>	
--	---	--

Критерии оценивания коллоквиума

Шкала	Критерии оценивания
Оценка 5 (отлично)	<ul style="list-style-type: none"> - обучающийся отлично знает основные категории, понятия и принципы управления проектами в целях решения производственных задач в практической деятельности; - показывает знание основных понятий тем, грамотно пользуется терминологией; - проявляет умение анализировать и обобщать информацию, навыки связного описания явлений и процессов; - демонстрирует умения управлять проектом на всех этапах его жизненного цикла; умение излагать учебный материал в определенной логической последовательности; - показывает умение иллюстрировать теоретические положения конкретными примерами; - демонстрирует сформированность и устойчивость знаний, умений и навыков; - могут быть допущены одна-две неточности при освещении второстепенных вопросов.
Оценка 4 (хорошо)	<p>ответ удовлетворяет в основном требованиям на оценку «5», но при этом имеет место один из недостатков:</p> <ul style="list-style-type: none"> - в усвоении учебного материала допущены небольшие пробелы, не искажившие содержание ответа; - в изложении материала допущены незначительные неточности.
Оценка 3 (удовлетворительно)	<ul style="list-style-type: none"> - неполно или непоследовательно раскрыто содержание материала, но показано общее понимание вопроса и продемонстрированы умения, достаточные для дальнейшего усвоения материала; - имелись затруднения или допущены ошибки в определении понятий, использовании терминологии, описании явлений и процессов, исправленные после наводящих вопросов; - выявлена недостаточная сформированность знаний, умений и навыков, студент не может применить теорию в новой ситуации.
Оценка 2 (неудовлетворительно)	<ul style="list-style-type: none"> - не раскрыто основное содержание учебного материала; - обнаружено незнание или непонимание большей или наиболее важной части учебного материала; - допущены ошибки в определении понятий, при использовании терминологии, в описании явлений и процессов, которые не исправлены после нескольких наводящих вопросов; - не сформированы компетенции, отсутствуют соответствующие знания, умения и навыки.

4.2 Процедуры и оценочные средства для проведения промежуточной аттестации

4.2.1 Зачет

Зачет является формой оценки качества освоения обучающимся основной профессиональной образовательной программы по разделам дисциплины. По результатам зачета обучающемуся выставляется оценка «зачтено» или «не зачтено»; оценка «отлично», «хорошо», «удовлетворительно», «неудовлетворительно» в случае дифференцированного зачета.

Зачет проводится по окончании чтения лекций и выполнения лабораторных (практических) занятий. Зачет принимается преподавателями, проводившими лабораторные (практические) занятия, или читающими лекции по данной дисциплине. В случае отсутствия ведущего преподавателя зачет принимается преподавателем, назначенным распоряжением заведующего кафедрой. С разрешения заведующего кафедрой на зачете может присутствовать преподаватель кафедры, привлеченный для помощи в приеме зачета.

Присутствие на зачете преподавателей с других кафедр без соответствующего распоряжения ректора, проректора по учебной и воспитательной работе, заместителя директора института по учебной работе не допускается.

Форма(ы) проведения зачета (*устный опрос по билетам, письменная работа, тестирование и др.*) определяются кафедрой и доводятся до сведения обучающихся в начале семестра.

Для проведения зачета ведущий преподаватель накануне получает в секретариате директората зачетно-экзаменационную ведомость, которая возвращается в секретариат после окончания мероприятия в день проведения зачета или утром следующего дня.

Во время зачета обучающиеся могут пользоваться с разрешения ведущего преподавателя справочной и нормативной литературой, другими пособиями и техническими средствами.

Время подготовки ответа в устной форме при сдаче зачета должно составлять не менее 20 минут (по желанию обучающегося ответ может быть досрочным). Время ответа - не более 10 минут.

Преподавателю предоставляется право задавать обучающимся дополнительные вопросы в рамках программы дисциплины.

Качественная оценка «зачтено», внесенная в зачетно-экзаменационную ведомость, является результатом успешного усвоения учебного материала.

Результат зачета выставляется в зачетно-экзаменационную ведомость в день проведения зачета в присутствии самого обучающегося. Преподаватели несут персональную ответственность за своевременность и точность внесения записей о результатах промежуточной аттестации в зачетно-экзаменационную ведомость.

Если обучающийся явился на зачет и отказался от прохождения аттестации в связи с неподготовленностью, то в зачетно-экзаменационную ведомость ему выставляется оценка «не зачтено».

Неявка на зачет отмечается в зачетно-экзаменационной ведомости словами «не явился».

Нарушение дисциплины, списывание, использование обучающимися неразрешенных печатных и рукописных материалов, мобильных телефонов, коммуникаторов, планшетных компьютеров, ноутбуков и других видов личной коммуникационной и компьютерной техники во время зачета запрещено. В случае нарушения этого требования преподаватель обязан удалить обучающегося из аудитории и проставить ему в ведомости оценку «не зачтено».

Обучающимся, не сдавшим зачет в установленные сроки по уважительной причине, индивидуальные сроки проведения зачета определяются заместителем директора института по учебной работе.

Обучающиеся, имеющие академическую задолженность, сдают зачет в сроки, определяемые Университетом. Информация о ликвидации задолженности отмечается в экзаменационном листе.

Допускается с разрешения заместителя директора института по учебной работе досрочная сдача зачета с записью результатов в экзаменационный лист.

Инвалиды и лица с ограниченными возможностями здоровья могут сдавать зачеты в сроки, установленные индивидуальным учебным планом. Инвалиды и лица с ограниченными возможностями здоровья, имеющие нарушения опорно-двигательного аппарата,

допускаются на аттестационные испытания в сопровождении ассистентов-сопровождающих.

Процедура проведения промежуточной аттестации для особых случаев изложена в «Положении о текущем контроле успеваемости и промежуточной аттестации обучающихся по ОПОП бакалавриата, специалитета и магистратуры» ФГБОУ ВО Южно-Уральский ГАУ.

№	Оценочные средства	Код и наименование индикатора компетенции
1	<ol style="list-style-type: none"> 1. Понятие «проект» и понятие «управление проектами». 2. Особенности управления проектами. 3. Объект и предмет, цели и задачи, структура курса «Управление проектами». 4. Управление проектами как методология ведения бизнеса и хозяйственной деятельности предприятия 5. Области применения проектного управления 6. Проект как объект управления. 7. Понятие цель проекта. 8. Эволюция (этапы возникновения) бизнес-идеи. 9. Основные источники бизнес-идей. 10. Участники проекта. 11. Классификация проектов. 12. Жизненный цикл проекта. 13. Классификация жизненного цикла проекта с точки зрения вложения и окупаемости инвестиций. 14. Методы моделирования жизненного цикла проекта. 15. Структура управления проектом согласно РМВОК. 16. Критерии отбора приоритетных проектов 17. Ближнее окружение проекта 18. Дальнее окружение проекта 19. Комплексное воздействие факторов внешней среды на проект 20. Методы исследования внешней среды проекта и его интерпретация 21. Внутреннее окружение проекта 22. Влияние окружения на разные типы проектов 23. Маркетинговые исследования и бизнес-исследования во время прединвестиционной стадии разработки проекта. 24. Рынок услуг по проведению маркетинговых исследований. 25. Техники проведения маркетинговых исследований.. 26. Методы проведения маркетинговых исследований. Классификация маркетинговых исследований. 27. Разработка концепции проекта. 28. Анализ рынка. Оценка емкости рынка и объемов продаж. 29. Факторы, влияющие на емкость рынка. 30. Схема определения емкости рынка и объемов продаж конкурентов. 31. Анализ конкурентов согласно методике М. Портера. 32. Уточнение стратегии проекта. Определение продукта и целевых групп. 33. Понятие бюджетинга и его роль в управлении проектом и предприятием. 34. Направления бюджетирования производственной деятельности. 35. Составление и согласование бюджетов. Контроль исполнения бюджетов и анализ отклонений. 36. Методы контроля за исполнением бюджета проекта. Метод освоенного объема. 37. Понятие экономического анализа. Цели и задачи финансового анализа проекта. 38. Организация и общая схема проведения финансовой и экономической оценки проекта. 39. Принципы оценки эффективности проектов. 40. Схема предварительной оценки проекта. 41. Оценка финансовых показателей проекта (NPV, PBP, PI). 42. Цели и задачи разработки бюджета реализации проекта. 43. Понятие риска. Философия бизнеса по отношению к рискам. 	ИД-1.УК-2 Управляет проектом на всех этапах его жизненного цикла

	<p>44. Методы оценки и анализ рисков.</p> <p>45. Основные виды рисков при инвестировании в агропромышленный комплекс.</p> <p>46. Классификация рисков. Общая схема и модель управления рисками.</p> <p>47. Способы снижения риска. Резервирование средств на покрытие неожиданных рисков.</p> <p>48. Учет рисков в плане финансирования</p> <p>49. Проекты в рамках функциональной структуры</p> <p>50. Проектная организационная структура</p> <p>51. Матричная структура</p> <p>52. График Ганта.</p> <p>53. Общая характеристика пакетов прикладных программ по бизнес-планированию (MicrosoftProject, Project Expert, Comfar III Expert).</p> <p>54. Функции и методы контроля и аудита проекта</p> <p>55. Проведение аудита проекта</p> <p>56. Отчет о проверке</p> <p>57. Основные причины неудач управления проектами</p> <p>58. Условия для завершения проекта</p> <p>59. Нормальное завершения проекта</p> <p>60. Досрочное завершение проекта</p> <p>61. Решение о закрытии и процесс закрытия проекта</p>	
2	<p>62. Формирование команды управления проектом. Отбор, состав и функциональные обязанности участников команды проекта.</p> <p>63. Стадии жизненного цикла команды проекта.</p> <p>64. Управление командой проекта.</p> <p>65. Определение и структура процесса коммуникации проекта</p> <p>66. Коммуникации для поддержки системного управления проектами</p> <p>67. Коммуникационные технологии</p> <p>68. Условия эффективности вербальных коммуникаций</p> <p>69. Невербальное общение</p> <p>70. Индивидуальные различия в общении</p> <p>71. Коммуникационные сети: формальные каналы общения в группах</p> <p>72. Неформальное общение</p> <p>73. Оценка работы руководителя проекта, членов команды и команды в целом</p> <p>74. Личностные факторы в принятии решений</p> <p>75. Субъективная рациональность при принятии решений</p> <p>76. Понятие командного синергизма и эффективность команды</p> <p>77. Развитие проектной команды</p> <p>78. Создание высокоэффективных проектных команд</p> <p>79. Управление виртуальными проектными командами</p>	ИД-1.УК-3 Организует и руководит работой команды, вырабатывая командную стратегию для достижения поставленной цели
3	<p>80. Хозяйственный договор и другие группы договоров сфере предпринимательства</p> <p>81. Содержание контрактов. Руководство международной организации ЮНСИТРАЛ.</p> <p>82. Выбор проектных организаций и использование субподрядчиков.</p> <p>83. Международные организации в сфере проектной деятельности (IPMA, PMI) и характеристика их деятельности.</p> <p>84. Международный рынок услуг по управлению проектами.</p> <p>85. Контрактные отношения в процессе реализации проекта. Мониторинг исполнения контрактов.</p> <p>86. Основные виды инвестиционных контрактов, используемых в хозяйственной практике.</p> <p>87. Договорное регулирование проектной деятельности</p> <p>88. Договоры коммерческой концессии и франчайзинга</p> <p>89. Договоры простого товарищества и о совместной деятельности</p> <p>90. Современные организационно-правовые формы реализации венчурных инвестиционных проектов в России</p>	ИД-1. ОПК-3 Осуществляет и совершенствует профессиональную деятельность в соответствии с нормативными правовыми актами в сфере агропромышленного комплекса

Шкала и критерии оценивания ответа обучающегося представлены в таблице

Шкала	Критерии оценивания
Оценка «зачтено»	знание программного материала, усвоение основной и дополнительной литературы, рекомендованной программой дисциплины, правильное решение задачи (допускается наличие малозначительных ошибок или недостаточно полное раскрытие содержание вопроса, или погрешность непринципиального характера в ответе на вопросы). Дополнительным условием получения оценки «зачтено» могут стать хорошие показатели в ходе проведения текущего контроля и систематическая активная работа на учебных занятиях.
Оценка «не зачтено»	пробелы в знаниях основного программного материала, принципиальные ошибки при ответе на вопросы.

Тестовые задания по дисциплине

№	Оценочные средства	Код и наименование индикатора компетенции
1	<p>1. Понятие «проект» объединяет разнообразные виды деятельности, характеризующиеся рядом следующих признаков:</p> <ul style="list-style-type: none"> а) неограниченная протяженность во времени; б) направленность на достижение конкретных целей; в) обособленное выполнение многочисленных, взаимосвязанных действий; г) все перечисленные признаки. <p>2. Основное отличие проекта от производственной системы заключается в том, что:</p> <ul style="list-style-type: none"> а) проект является неоднократной, циклической деятельностью; б) проект является однократной, не циклической деятельностью; в) проект является однократной циклической деятельностью; г) принципиальных отличий нет. <p>3. С точки зрения системного подхода проект - это:</p> <ul style="list-style-type: none"> а) документально оформленный план сооружения или конструкции; б) группа элементов, организованных таким образом, что они в состоянии действовать как единое целое в целях достижения поставленных перед ними целей; в) некоторая задача без определенных данных и результатов, которая должна быть решена в максимально возможный короткий срок времени; г) процесс перехода из исходного состояния в конечное – результат при участии ряда ограничений и механизмов. <p>4. Какие существуют ограничения при реализации проекта?</p> <ul style="list-style-type: none"> а) культурологические; б) исследование ситуации и развития компании; в) финансовые; г) все перечисленные ограничения. <p>5. Что входит в три основных ограничения проекта:</p> <ul style="list-style-type: none"> а) время, расписание, качество б) время, деньги, расписание в) время, деньги, качество г) расписание, деньги, время <p>6. Применение управления проектами наиболее эффективно в проектах, связанных со следующими технологиями:</p> <ul style="list-style-type: none"> а) электронными; б) строительными; в) коммуникационными; г) все перечисленные технологии <p>7. В договорных отношениях с заказчиком участвует:</p> <ul style="list-style-type: none"> а) спонсор проекта б) бизнес менеджер в) менеджер проекта; г) система «под ключ». <p>8. Если руководитель проекта не несет финансовой ответственности за принимаемые решения, то это:</p> <ul style="list-style-type: none"> а) система «расширенного управления»; 	ИД-1.УК-2 Управляет проектом на всех этапах его жизненного цикла

	<p>б) система «под ключ»;</p> <p>в) «основная» система.</p> <p>г) все перечисленные системы</p> <p>9. Жизненный цикл проекта – это:</p> <p>а) стадия проектирования проекта</p> <p>б) временной промежуток между моментом обоснования инвестиций и моментом, когда они окупались</p> <p>в) временной промежуток между моментом появления, зарождения проекта и моментом его ликвидации, завершения</p> <p>г) временной промежуток между моментом получения задания от заказчика и моментом сдачи проекта заказчику</p> <p>10. Среди приведенных функций укажите только те, которые принадлежат проектному менеджменту?</p> <p>а) ответственность за возникшие изменения;</p> <p>б) устойчивый круг задач;</p> <p>в) успех определяется достижением промежуточных функциональных результатов;</p> <p>г) все перечисленные функции</p> <p>11. Основные причины появления (источники идей) проектов:</p> <p>а) избыточные ресурсы;</p> <p>б) удовлетворенный спрос;</p> <p>в) растущие доходы потребителей.</p> <p>г) все перечисленные функции</p> <p>12. ___ - совокупность продуктов и услуг, намеченных к производству в проекте</p> <p>а) цели</p> <p>б) предметная область</p> <p>в) объем проекта</p> <p>г) затраты проекта</p> <p>13. _____ - организационная структура проекта, возглавляемая управляющим проектом и создаваемая на период осуществления или одной из стадий проекта.</p> <p>а) команда проекта</p> <p>б) команда управления проектом</p> <p>в) команда менеджмента проекта</p> <p>г) команда финансирования проекта</p> <p>14. Самый _____ из всех полных путей называется критическим путем:</p> <p>а) короткий</p> <p>б) продолжительный</p> <p>в) средний</p> <p>г) извилистый</p> <p>15. Завершающая фаза жизненного цикла проекта состоит из приемочных испытаний и _____</p> <p>а) контрольных исправлений</p> <p>б) опытной эксплуатации</p> <p>в) модернизации</p> <p>г) приемки и сдачи проекта</p> <p>16. Основные причины появления (источники идей) проектов:</p> <p>а) избыточные ресурсы;</p> <p>б) удовлетворенный спрос;</p> <p>в) растущие доходы потребителей.</p> <p>г) все перечисленные функции</p> <p>17. Укажите причины, по которым идея проекта может быть отклонена:</p> <p>а) постоянно растущий спрос на продукцию проекта;</p> <p>б) отсутствие четких временных границ;</p> <p>в) высокая стоимость сырья;</p> <p>г) чрезмерно высокая стоимость проекта.</p> <p>д) все перечисленные причины</p> <p>18. В процессе формирования инвестиционного замысла проекта должны быть получены ответы на одни из следующих вопросов:</p> <p>а) основные потребители продукции проекта;</p> <p>б) предполагаемые объемы сбыта продукции проекта;</p> <p>в) срок окупаемости;</p>	
--	---	--

	<p>г) основные поставщики сырья д) все перечисленные вопросы</p> <p>19. К числу основных характеристик проекта следует относить: а) наличие альтернативных технических решений; б) сложность проекта; в) продолжительность проекта; г) все перечисленные характеристики.</p> <p>20. Предварительный анализ осуществимости проекта производится на основе одних из следующих показателей: а) перспективы экспорта продукции проекта; б) уровень квалификации участников проекта; в) объемы производства конкурентами аналогичной продукции; г) все перечисленные показатели.</p> <p>21. Если в результате предварительной оценки осуществимости проекта с использованием экспертной системы, установлено, что спрос на продукцию проекта будет неограниченным, то значение фактора «спрос на продукцию проекта» для данного варианта проекта будет равен: а) 0 баллов; б) 50 баллов; в) баллов; г) 500 баллов.</p> <p>22. Замысел инвестора реализуется в форме: а) ходатайства о намерениях; б) декларации о намерениях, а также задания на разработку предпроектных обоснований инвестиций; в) резюме проекта; г) общая характеристика отрасли.</p> <p>23. В состав Декларации о намерениях входит следующие пункты: а) общая характеристика отрасли; б) инвестор - адрес; в) резюме проекта; г) оценка эффективности проекта;</p> <p>24. Разработка концепции проекта включает следующие этапы: а) прединвестиционные исследования; б) формирование идеи проекта; в) проектный анализ; г) оценка жизнеспособности и финансовой реализуемости проекта.</p> <p>25. В сетевой модели с вершинами на дугах роль вершин графа играют: а) события; б) работы; в) продолжительность; г) анализ.</p> <p>26. В сетевой модели с работами в узлах роль вершин графа играют: а) события; б) работы; в) продолжительность; г) табличная форма.</p> <p>27. _____ - полное графическое отображение структуры сетевой модели на плоскости: а) временная диаграмм; б) табличная форма; в) сетевой график; г) событие.</p> <p>28. Два события в сетевом графике могут быть соединены: а) одной работой; б) двумя работами; в) одной или более работ; г) все варианты верны.</p> <p>29. _____ - момент времени, когда происходит начало или окончание какой-либо работы: а) факт; б) событие;</p>	
--	--	--

	<p>в) результат; г) анализ.</p> <p>30. _____ - элемент структуры сетевого графика, используемый исключительно для указания логической связи отдельных событий:</p> <p>а) фиктивное событие; б) фиктивная работа; в) фиктивный результат; г) фиктивный анализ.</p> <p>31. В нижнем сегменте кружка сетевого графика проставляются:</p> <p>а) начало работы; б) продолжительность; в) индекс события; г) событие.</p> <p>32. В табличной форме сетевая модель задается:</p> <p>а) в виде отношения между событиями; б) множеством; в) сшиванием предыдущих работ со следующими; г) фиктивный анализ;</p> <p>33. График Ганта – это сетевая модель:</p> <p>а) в форме временных диаграмм; б) в матричной форме; в) в табличной форме; г) фиктивного анализа.</p> <p>34. Для реальных задач сетевого моделирования используют:</p> <p>а) сетевой график; б) временную диаграмму; в) табличную форму; г) в форме временных диаграмм.</p> <p>35. Пути, связывающие исходное и завершающее событие сетевой модели называют:</p> <p>а) замкнутые; б) полные; в) главные; г) неполные.</p> <p>36. Самый ... из всех полных путей называется критическим путем:</p> <p>а) короткий; б) продолжительный; в) средний; г) непродолжительный.</p> <p>37. К временным параметрам относят:</p> <p>а) продолжительность работ; б) критические работы; в) критические события; г) непродолжительность работ.</p> <p>38. Позднее время окончания работы минус ее продолжительность равно позднему времени:</p> <p>а) наступления работы; б) начало работы; в) окончания события; г) завершение работы.</p> <p>40. Разница между поздним и ранним сроками наступления события - это:</p> <p>а) полный резерв; б) независимый резерв времени; в) резерв времени наступления события; г) окончание события.</p> <p>41. В левом сегменте сетевого графика указывается раннее время:</p> <p>а) окончания события; б) наступления события; в) наступления работы; г) окончания работы.</p> <p>42. Максимально возможный запас времени для выполнения данной работы сверх продолжительности самой работы при условии, что в результате такой</p>	
--	--	--

	<p>задержки конечное для данной работы событие наступит не позднее, чем в свой поздний срок.:</p> <ul style="list-style-type: none"> а) полный резерв времени выполнения работы; б) свободный резерв времени выполнения работы; в) независимый резерв времени выполнения работы; г) окончание работы. <p>43. Запас времени, которым можно располагать при выполнении данной работы в предположении, что предшествующее и последующее события этой работы наступают в свои самые ранние сроки:</p> <ul style="list-style-type: none"> а) полный резерв времени выполнения работы; б) свободный резерв времени выполнения работы; в) независимый резерв времени выполнения работы; г) зависимый резерв времени выполнения работы. <p>44. Запас времени, на который можно отложить начало выполнения работы без риска повлиять на какие бы то ни было сроки наступления каких-либо событий в модели вообще:</p> <ul style="list-style-type: none"> а) полный резерв времени выполнения работы; б) свободный резерв времени выполнения работы; в) независимый резерв времени выполнения работы; г) зависимый резерв времени выполнения работы. <p>45. В правом сегменте сетевого графика указывается позднее время:</p> <ul style="list-style-type: none"> а) окончания события; б) наступления события; в) наступления работы; г) окончания работы. <p>46. Зависимость от времени денежных поступлений и платежей при реализации проекта является:</p> <ul style="list-style-type: none"> а) денежным притоком проекта; б) сальдо проекта; в) денежным потоком проекта; г) денежным оттоком проекта. <p>47. Притоками от операционной деятельности являются:</p> <ul style="list-style-type: none"> а) доходы от реализации продукции; б) затраты на производство и сбыт продукции; в) доходы от сдачи имущества в аренду; г) возврат займов, предоставленных другим участникам. <p>48. Увеличение оборотного капитала следует рассматривать как:</p> <ul style="list-style-type: none"> а) отток от операционной деятельности; б) приток от финансовой деятельности; в) отток от инвестиционной деятельности; г) приток от операционной деятельности. <p>49. В состав притоков от финансовой деятельности входят:</p> <ul style="list-style-type: none"> а) краткосрочные кредиты; б) выплата процентов по кредитам; в) снятие средств с депозитных вкладов; г) собственный капитал. <p>50. Составление сметы и бюджета проекта, определение потребности в ресурсах, разработка календарных планов и графиков работ относятся к фазе</p> <ul style="list-style-type: none"> а) подготовки технического предложения б) концептуальной в) проектирования г) разработки. <p>51. Величина ПФ (потребность в финансировании) показывает:</p> <ul style="list-style-type: none"> а) максимальный объем внешнего финансирования проекта, необходимого для обеспечения его финансовой реализуемости; б) минимальный объем внешнего финансирования проекта, необходимого для обеспечения его финансовой реализуемости; в) среднюю величину внешних финансовых ресурсов проекта, необходимых для обеспечения его финансовой реализуемости; г) все ответы верны. <p>52. Эффективность проекта может быть:</p> <ul style="list-style-type: none"> а) коммерческой; 	
--	---	--

	<p>б) бюджетной; в) организационной; г) социальной.</p> <p>53. При реализации проекта существуют ограничения</p> <p>а) логистические б) время в) нормативно-правовые г) финансовые</p> <p>54. В процессе формирования инвестиционного замысла проекта должны быть получены ответы на одни из следующих вопросов:</p> <p>а) основные потребители продукции проекта б) предполагаемые объемы сбыта продукции проекта в) срок окупаемости г) доходность проекта</p> <p>55. Денежные потоки, которые поступают от каждого участника реализуемого проекта это</p> <p>а) притоки б) активы в) вклады г) пассивы</p> <p>56. Трудовые ресурсы не включают:</p> <p>а) людей б) издержки в) машин г) оборудование</p> <p>57. Материальные ресурсы позволяют моделировать:</p> <p>а) потребность в материалах и затраты на них б) оплату заказчиков в) оплату работ по проекту г) оплату работникам</p> <p>58. Для задач с фиксированными трудозатратами не справедливо:</p> <p>а) при изменении объема работ пересчитывается длительность б) при изменении длительности пересчитывается объем ресурсов в) при изменении длительности и объема ресурсов трудозатраты не меняются г) при изменении длительности и объема ресурсов трудозатраты изменяются</p> <p>59. Инвестиции - это</p> <p>а) капитальные вложения, имеющие целью расширение объемов собственного производства и извлечение доходов на финансовых и фондовых рынках б) средства, направляемые работникам на социальные нужды в) затраты предприятия на заработную плату г) доходы предприятия</p> <p>60. Валовой доход - это</p> <p>а) прибыль от реализации продукции, результат от прочей реализации, доходы от внереализационных операций б) совокупный доход, полученный в течение определенного периода в результате распределения валовой выручки и представляющий собой разницу между валовой выручкой и стоимостью затрат на производство и реализацию продукции в) денежное выражение стоимости товаров г) затраты на производство реализованной продукции</p> <p>61. Предприятие является первичным звеном экономики, поскольку,</p> <p>а) обеспечивает слияние труда, средств и предметов труда б) создает потребителя в лице наемного работника в) осуществляет платежи налогов г) является потребителем сырья и материалов</p> <p>62. Отраслевая структура экономики предусматривает в качестве основного признака отличия отраслей:</p> <p>а) цель б) энергоемкость</p>	
--	---	--

	<p>в) участие во внешнеэкономической деятельности г) количество работников</p> <p>63. Предварительное инвестиционное решение принимается на основании следующих материалов:</p> <p>а) детальный маркетинг; б) инженерно-геологические изыскания; в) результаты предпроектных обоснований; г) предварительное согласование места размещения объекта.</p> <p>64. Целью проектного анализа является:</p> <p>а) определение наличия альтернативных технических решений; б) оценка финансовой реализуемости проекта; в) составление бюджета проекта; г) определение результатов (ценности) проекта.</p> <p>65. Укажите, что из приведенного перечня является одним из видов проектного анализа:</p> <p>а) ситуационный; б) организационный; в) экологический; г) финансовый.</p> <p>66. Задачей какого вида проектного анализа является оценка проекта с точки зрения конечных потребителей продукции или услуг, предлагаемых проектом?:</p> <p>а) социального; б) коммерческого; в) ситуационного; г) технологического.</p> <p>67. Для оценки жизнеспособности проекта сравнивают варианты проекта с точки зрения:</p> <p>а) их финансовой реализуемости; б) сроков реализации; в) простоты реализации; г) отсутствия рисков.</p>	
2	<p>1. В задачи группы, занятой прединвестиционными исследованиями, как правило, входит:</p> <p>а) отсеивание заведомо неприемлемых идей; б) оценка жизнеспособности проекта; в) оценка экономической эффективности проекта; г) определение срока окупаемости проекта.</p> <p>2. Участники команды проекта, принимающие участие в управлении проектом это</p> <p>а) координационный совет б) команда проекта в) команда управления проектом г) заказчики проекта</p> <p>3. К основным функциям проектного менеджера по отдельным сферам деятельности не относится</p> <p>а) установление взаимоотношений с вышестоящим руководством, клиентом, с другими участниками проекта. б) налаживание хороших отношений с общественными организациями, прессой, телевидением и т.д. в) контроль выполнения планов и графиков командой проекта. г) создание проектной документации и согласование ее с заказчиком.</p> <p>4. Коллективный орган, который выбирает проекты для реализации, утверждает планы работ и их изменения, назначает куратора и утверждает руководителя проекта это</p> <p>а) инвестор проекта б) координационный совет в) куратор проекта г) руководитель проекта</p> <p>5. Участники проекта, задействованные в его реализации, это</p> <p>а) команда проекта б) команда управления проектом</p>	<p>ИД-1.УК-3 Организует и руководит работой команды, вырабатывая командную стратегию для достижения поставленной цели</p>

	<p>в) потребители продукта проекта г) заказчик проекта</p> <p>6. Временное добровольное объединение участников проекта, основанное на взаимном соглашении и направленное на осуществление прибыльного, но капиталоемкого проекта</p> <p>а) консолидация б) консорциум в) интеграция г) акционерное общество</p> <p>7. Член команды управления проектом, лично отвечающий за все результаты проекта</p> <p>а) инвестор проекта б) куратор проекта в) руководитель проекта г) инициатор проекта</p> <p>8. Два инструмента, содействующих менеджеру проекта в организации команды, способной работать в соответствии с целями и задачи проекта – это структурная схема организации и _____</p> <p>а) укрупненный график б) матрица ответственности в) должностная инструкция г) табель рабочего времени</p> <p>9. Представитель руководства родительской компании, курирующий выполнение работ проекта</p> <p>а) инвестор проекта б) куратор проекта в) инициатор проекта г) заказчик проекта</p> <p>10. Культура команды, включающая в себя систему ценностей, ментальность и модель действий команды проекта:</p> <p>а) корпоративная б) организационная в) профессиональная г) единоличная</p> <p>11. Менеджер, отвечающий за успешную реализацию всего проекта:</p> <p>а) менеджер проекта б) куратор проекта в) спонсор проекта г) руководитель проекта</p> <p>12. Отбором проектной команды занимается:</p> <p>а) куратор проекта б) менеджер проекта в) спонсор проекта г) руководитель проекта</p> <p>13. Особенностью команды менеджмента проекта является:</p> <p>д) занимает внешнюю и внутреннюю позицию по отношению к проекту е) управление отдельными процессами проекта ж) оперативное управление з) управление рискам проекта</p> <p>14. Выберите правильную последовательность стадий существования команды проекта:</p> <p>а) образование, нормализация деятельности, интенсивное формирование, трансформация, исполнение планов по реализации проектов б) образование, интенсивное формирование, нормализация деятельности, исполнение планов по реализации проектов, трансформация в) интенсивное формирование, образование, нормализация деятельности, трансформация, исполнение планов по реализации проектов г) образование, нормализация деятельности</p> <p>15. Если руководитель проекта не несет финансовой ответственности за принимаемые решения, то это:</p> <p>а) система «расширенного управления»; б) система «под ключ»;</p>	
--	--	--

	<p>в) «основная» система. г) все перечисленные системы</p>	
3	<p>1. ____ - документ, разработанный вышестоящей администрацией, который предоставляет менеджеру проекта право использовать ресурсы организации для выполнения работ.</p> <p>а) план управления проектами; б) устав проекта; в) расписание проекта; г) сложность проекта.</p> <p>2. Международным нормативным документом, определяющим систему международных требований и компетенций менеджеров проектов, является:</p> <p>а) IPMA б) PMI в) ANSI г) GHJGG</p> <p>3. Российским нормативным документом, определяющим систему международных требований и компетенций менеджеров проектов, является:</p> <p>а) совет б) роснет в) роспроект г) минтранс</p> <p>4. Какой из видов контрактов желательно использовать в проектах с высокой степенью неопределенности и требующих больших вложений в ранней фазе жизненного цикла проекта:</p> <p>а) с фиксированной ценой б) с возмещением затрат в) с единовременной выплатой г) без выплат</p> <p>5. В договорных отношениях с заказчиком участвует:</p> <p>а) спонсор проекта б) бизнес менеджер в) менеджер проекта г) подрядчик</p> <p>6. В состав комплекса лизинговых отношений не входят договора:</p> <p>а) договор купли–продажи между лизинговой компанией и изготовителем на приобретение оборудования б) договор лизинга между лизинговой компанией и пользователем в) договор страхования рисков г) договор авторского заказа</p> <p>7. ____ - участник проекта, вступающий в отношение с заказчиком и берущий на себя ответственность за выполнение работ и услуг по контракту.</p> <p>а) контрактор б) субконтрактор в) подрядчик г) спонсор</p> <p>8. Выполнение функции государственного контроля за соблюдением законодательно установленных нормативов осуществляется с помощью системы:</p> <p>а) административных взысканий б) штрафов в) налогов г) акцизов</p> <p>9. Административные или законодательные, прямые и косвенные ограничения цен со стороны государства — это _____ цен.</p> <p>а) лимитирование б) установление в) снижение г) увеличение</p> <p>10. Юридическое лицо, несущее ответственность за выполнение работ в соответствии с контрактом, — это:</p> <p>а) подрядчик</p>	<p>ИД-1. ОПК-3 Осуществляет и совершенствует профессиональную деятельность в соответствии с нормативными правовыми актами в сфере агропромышленного комплекса</p>

	<p>б) заказчик в) инвестор г) куратор</p> <p>11. Вид посреднических фирм, целью деятельности которых является обеспечение коммерческих контактов между контрагентами, — это _____ организации.</p> <p>а) брокерские б) заинтересованные в) коммерческие г) государственные</p> <p>12. Государственное регулирование экономикой осуществляется в форме законодательства и форме:</p> <p>а) программ б) грантов в) постановлений г) приказов</p> <p>13. К юридическим лицам, в отношении которых их участники имеют обязательственные права, относятся</p> <p>а) хозяйственные товарищества, производственные кооперативы б) государственные унитарные предприятия в) муниципальные унитарные предприятия г) учреждения, финансируемые собственником</p> <p>14. К юридическим лицам, на имущество которых их учредители имеют право собственности, относятся</p> <p>а) хозяйственные общества б) государственные и муниципальные унитарные предприятия в) потребительские кооперативы г) производственные и потребительские кооперативы</p> <p>15. Коммерческие организации – это</p> <p>а) организации, не имеющие в качестве основной цели своей деятельности извлечение прибыли б) преследующие извлечение прибыли в качестве основной цели своей деятельности в) созданные в целях благотворительной деятельности г) созданные в целях отправления культовых обрядов</p> <p>16. К хозяйственным обществам относятся</p> <p>а) полные товарищества б) общественные организации в) государственные унитарные предприятия г) открытое акционерное общество</p> <p>17. К коммерческим организациям относятся</p> <p>а) потребительские кооперативы б) учреждения в) общественные организации г) государственные унитарные предприятия</p> <p>18. Изменение организационно-правовой формы юридического лица – это</p> <p>а) присоединение б) выделение в) преобразование г) слияние</p> <p>19. Моментом создания юридического лица является</p> <p>а) приобретение обособленного имущества б) открытие лицевого счета в банке в) выступление в качестве истца или ответчика в суде г) его государственная регистрация</p> <p>20. Высшим органом общества с ограниченной ответственностью является</p> <p>а) общее собрание участников б) правление в) председатель г) президент</p>	
--	--	--

Критерии оценки ответа обучающихся (табл.) доводятся до их сведения до начала тестирования. Результат тестирования объявляется обучающемуся непосредственно после его сдачи.

Шкала	Критерии оценивания (% правильных ответов)
Оценка «зачтено» / 5 (отлично)	80-100
Оценка «зачтено» / 4 (хорошо)	70-79
Оценка «зачтено» / 3 (удовлетворительно)	50-69
Оценка «не зачтено» / 2 (неудовлетворительно)	менее 50

